

➤ **Instructions / Anleitung** **Instructions / Instrucciones** **Instructies**









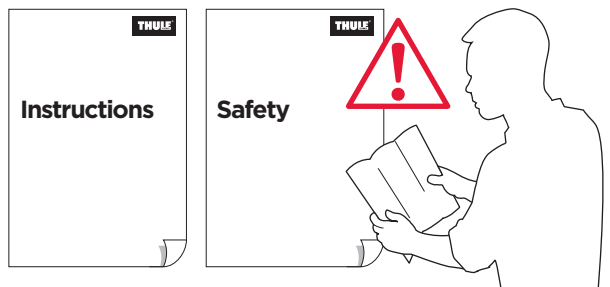

Thule Sleek Bassinet **Bassinet / Nacelle / Moisés / Reiswieg**

11000100, 11000101, 11000102, 11000103, 11000104, 11000105,
11000106, 11000107, 11000108, 11000109



- EN** Bassinet including bassinet rain cover, upper and lower adapters
- DE** Bassinet mit Regenverdeck für Kinderkörbchen, oberen und unteren Adaptern
- FR** Nacelle avec habillage pluie et adaptateurs supérieur et inférieur
- NL** Reiswieg inclusief regenhoes, en boven- en onderadapters
- IT** La navicella include la copertura anti pioggia e gli adattatori superiori e inferiori
- ES** El moisés con cubierta para lluvia y adaptadores superior e inferior
- PT** Alcofa incluindo a capa de chuva da alcofa e os adaptadores superiores e inferiores
- SV** Liggdel inklusive regnskydd, övre och nedre adapter
- DK** Indsats inklusive regnslag og øvre og nedre adaptere
- NO** Babykurv inkludert regndeksel for babykurv, øvre og nedre adaptere
- FI** Vauvankori mukaan lukien sadesuojus sekä ylä- ja alasovittimet
- IS** Vagga með regnyfirbreiðslu fyrir vöggju, efra og neðra millistykki
- ET** Vankrikorv, sh vankrikorvi vihmakate ning ülemised ja alumised adapterid
- LV** Kulba, ieskaitot kulbas lietus pārklāju, augšējo un apakšējo adapteri
- LT** Lopšys, įskaitant lopšio apdangalą nuo lietaus, viršutinius ir apatinius adapterius
- PL** Gondola z osłoną przeciwdeszczową oraz adapterami górnym i dolnym
- RU** Люлька с дождевым чехлом, верхним и нижним переходниками
- UK** Люлька в комплекті з дощовим чохлом, верхнім і нижнім адаптерами
- BG** В комплекта на бебешката кошница са включени дъждобран, горен и долен адаптер
- HR** Kolijevka uključuje pokrov za zaštitu od kiše te gornji i donji prilagodnik
- CS** Korba včetně pláštěnky na korbu, horního a dolního adaptéru
- SK** Vanička vrátane pláštenky na vaničku, horného a dolného adaptéru
- SL** Košara s pregrinjalom proti dežju ter zgornjim in spodnjim nastavkom
- RO** Coș de copii cu husă de ploaie pentru coș, adaptoare pentru partea de sus și de jos incluse
- HU** A mózeskosár esővédő takarót, valamint felső és alsó adaptert tartalmaz
- EL** Πορτ-μπεμπιτέ με κουκούλα βροχής, επάνω και κάτω προσαρμογείς
- TR** Beşik yağmurluğu ile alt ve üst adaptörleri dahil beşik
- MT** Bassinet inkluz kaver għax-xita tal-bassiniet, adapters ta' fuq u ta' isfel
- HE** סל שכבה הכולל כיסוי גשם עבור סל השכיבה, מתאמים עליונים ותחתונים
- AR** سرير يتضمن غطاء للمطر على السرير مع مهايئات علوية وسفلية
- ZH-CN** 婴儿睡篮包含婴儿睡篮防雨罩和上下适配器
- ZH-TW** 搖籃隨附搖籃遮雨罩和上下層轉接器
- JA** BassinetにはBassiniet用レインカバー、上部および下部のアダプターが含まれます
- KO** 요람 레인 커버, 상단 및 하단 어댑터가 포함된 요람
- TH** ที่นอนเด็ก รวมถึงผ้าคลุมกันฝน ที่ปรับตั้ง บนบนและด้านล่าง
- MY** Basinet termasuk pengadang hujan basinet, penyesuai atas dan bawah



				
<p>MAX kg/lbs</p> 	 <p>9 kg 20 lbs</p>	 <p>9 kg + 9 kg 20 lbs + 20 lbs</p>	 <p>9 kg + (9 kg) 20 lbs + (20 lbs)</p>	 <p>9 kg + (22 kg) 20 lbs + (49 lbs)</p>
<p>MAX kg</p> 	<p>5 kg 11 lbs</p>			



EN Approved configurations / FR Configurations approuvées / ES Configuraciones aprobadas / DE Erlaubte Konfigurationen / NL Goedgekeurde opstellingen / PT Configurações aprovadas / IT Configurazioni approvate / SV Godkända konfigurationer / DK Godkendte konfigurationer / NO Godkjente konfigurasjoner / FI Hyväksytyt kokoonpanot / IS Samþykktar stillingar / ET Heakskidetud kombinatsioonid / LV Atļautās konfigurācijas / LT Patvirtintos konfigūracijos / RU Допустимая конфигурация / UK Схвалени конфігурації / PL Zatwierdzone konfiguracje / CS Schválené konfigurace / HU Jóváhagyott konfigurációk / RO Configurații aprobate / SK Schválené konfigurácie / SL Odobrene konfiguracije / BG Одобрени конфигурации / HR Odobrene konfiguracije / EL Εγκριμένες διαμορφώσεις / TR Onaylı konfigürasyonlar / MT Konfigurazzjonijiet approvati / HE מותרות התאמה / AR حيت على اطفال ورفقتا / ZH-CN 已被认可的配置 / ZH-TW 核准的配置圖 / JA 承認済構成 / KO 승인 구성 / TH อนุมัติการขึ้นต้น / MS Konfigurasi diluluskan

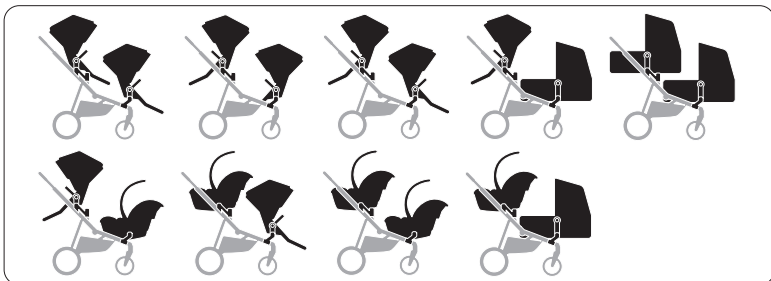
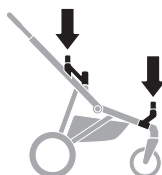

EN Not Approved configurations / FR Configurations non approuvées / ES Configuraciones no aprobadas / DE Nicht erlaubte Konfigurationen / NL Niet goedgekeurde opstellingen / PT Configurações não aprovadas / IT Configurazioni non approvate / SV Ej godkända konfigurationer / DK Ikke godkendte konfigurationer / NO Ikke godkjente konfigurasjoner / FI Ei-hyväksytyt kokoonpanot / IS Ósamþykktar stillingar / ET Sobimatud kombinatsioonid / LV Neatļautās konfigurācijas / LT Nepatvirtintos konfigūracijos / RU Недопустимая конфигурация / UK Несхвалені конфігурації / PL Niezatwierdzone konfiguracje / RS Neschválené konfigurace / HU Nem jóváhagyott konfigurációk / RO Configurații neaprobate / SK Neschválené konfigurácie / SL Neodobrene konfiguracije / BG Неодобрени конфигурации / HR Konfiguracije koje nisu odobrene / EL Μη εγκριμένες διαμορφώσεις / TR Onaylanmayan konfigürasyonlar / MT Konfigurazzjonijiet mhux approvati / HE מותרות אלו לא מותרות / AR حيت على اطفال ورفقتا / ZH-CN 未被认可的配置 / ZH-TW 未核准的配置圖 / JA 非承認済構成 / KO 비승인 구성 / TH อนุมัติการขึ้นต้นไม่อนุมัติ / MS Konfigurasi tidak diluluskan

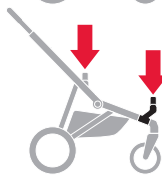
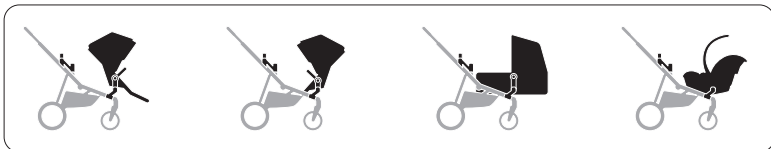
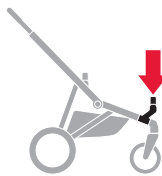
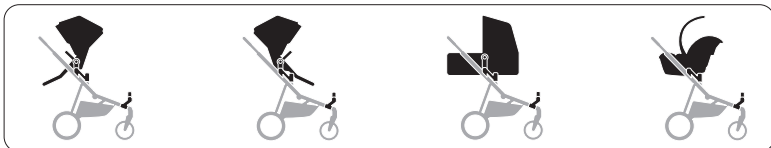

- 6 EN
- 7 FR
- 8 ES
- 9 DE
- 10 NL
- 11 PT
- 12 IT
- 13 SV
- 14 DK
- 15 NO
- 16 FI
- 17 IS
- 18 ET
- 19 LV
- 20 LT
- 21 RU
- 22 UK
- 23 PL
- 24 CS
- 25 HU
- 26 RO
- 27 SK
- 28 SL
- 29 BG
- 30 HR
- 31 EL
- 32 TR
- 33 MT
- 34 HE
- 35 AR
- 36 ZH
- 37 ZH
- 38 JA
- 39 KO
- 40 TH
- 41 MS

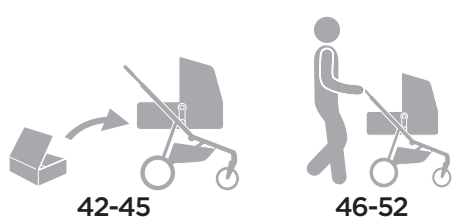

42-52

➤ Features

1. Carry handle
2. Bassinet release slide button
3. Canopy
4. Sun visor
5. Zipper for canopy ventilation
6. Wind flap
7. Apron
8. Mattress
9. Canopy folding buttons
10. Bottom ventilation
11. Mounting arm fold button

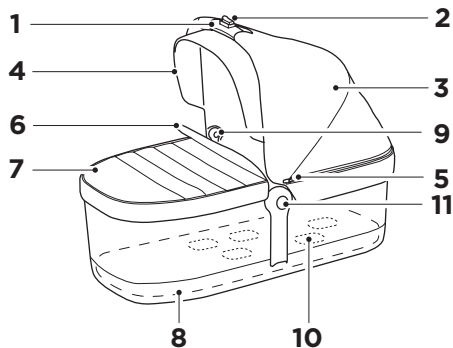

! WARNING:

- i1. **IMPORTANT - READ CAREFULLY AND KEEP FOR FUTURE REFERENCE.** The child's safety may be affected if you do not follow these instructions.
- i2. Read the Safety manual for Thule Strollers and Bassinets before use and keep for future reference.
- i3. Read all instructions before use of the infant carrier.

IMPORTANT INFORMATION

Thule Sleek Bassinet is only compatible with Thule Sleek stroller.

MAINTENANCE

Keeping your Thule Sleek Bassinet clean and well maintained is an important factor in keeping it in good condition.

Regularly inspect your stroller and accessories for damage and signs of wear:

- Do not use the infant carrier if it is damaged or broken.
- Check metal components for any dents or

cracks. Do not use the stroller if any metal components are cracked or damaged.

- Examine the fabric regularly for tears, worn spots or any other signs of damage.

The fabrics on Thule Sleek Bassinet can be cleaned according the following instructions:

Apron, mattress pad, mattress cover & zip-off liner

- Gentle machine wash separately or with like items using mild soap & warm water.
- Maximum water temperature 30 degrees Celsius.
- Rinse well & spin dry with no heat.
- Hang to air dry completely.
- No bleach. Do not iron. Do not dry clean.

Bassinet cover and canopy

- Spot clean or hand wash gently with mild soap & warm water.
Do not use cleaning solvents.
- Rinse well with warm water.
- Hang to air dry completely.
- Do not machine wash!
- No bleach. Do not iron. Do not dry clean.

Store your stroller and accessories in a dry area out of direct sunlight. Before storing your stroller, it should be dry to prevent the growth of mold or bacteria.

➤ Caractéristiques

1. Poignée
2. Bouton de déblocage du nacelle
3. Canopy
4. Pare-soleil
5. Fermeture à glissière pour la ventilation du canopy
6. Pare-vent
7. Tablier
8. Matelas
9. Boutons de pliage du canopy
10. Ventilation arrière
11. Bouton de pliage du bras

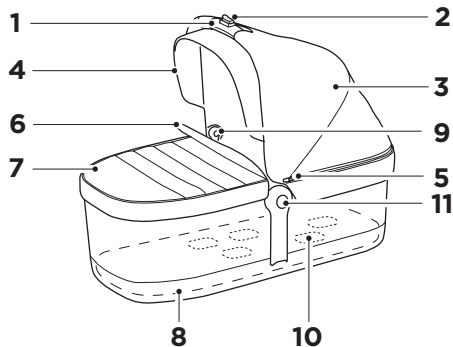

⚠ AVERTISSEMENT:

- i1.** IMPORTANT - LISEZ ATTENTIVEMENT CES INSTRUCTIONS ET CONSERVEZ-LES POUR RÉFÉRENCE FUTURE. Leur non-respect pourrait compromettre la sécurité de votre enfant.
- i2.** Lisez le manuel de sécurité des poussettes et landaus Thule avant de les utiliser et conservez-le pour référence future.
- i3.** Lisez toutes les instructions avant d'utiliser la nacelle.

INFORMATIONS IMPORTANTES

Le Thule Sleek Bassinet est compatible uniquement avec la poussette Thule Sleek.

ENTRETIEN

Pour maintenir votre Thule Sleek Bassinet en bon état, il est important de le garder propre et de bien l'entretenir.

Inspectez régulièrement votre poussette et ses accessoires pour vous assurer qu'ils ne montrent aucun signe de détérioration ou d'usure :

501-8343-07

- Vérifiez que les pièces métalliques ne sont ni bosselées ni fissurées. N'utilisez pas la poussette si les pièces métalliques sont fissurées ou endommagées.
- Vérifiez régulièrement que le tissu ne présente pas de déchirures, d'usure ou d'autres signes de détérioration.

Le tissu du Thule Sleek Bassinet peut être nettoyé comme suit :

Tablier, matelas, protège-matelas et doublure amovible

- Laver en machine (cycle délicat) séparément ou avec des articles similaires, avec du savon doux et de l'eau chaude.
- Température maximale de l'eau : 30 degrés.
- Bien rincer et essorer à froid.
- Laisser sécher à l'air libre.
- Blanchiment exclu. Ne pas repasser. Ne pas laver à sec.

Habillage et canopy

- Nettoyer les taches ou laver à la main avec du savon doux et de l'eau chaude. N'utilisez pas de solvants de nettoyage.
- Bien rincer à l'eau chaude.
- Laisser sécher à l'air libre.
- Ne pas laver en machine !
- Blanchiment exclu. Ne pas repasser. Ne pas laver à sec.

Rangez votre poussette et ses accessoires dans un endroit sec, à l'abri de la lumière directe du soleil. Assurez-vous que votre poussette est sèche avant de la ranger afin d'empêcher la prolifération de moisissures ou de bactéries.

➤ Características

1. Asa
2. Botón para desacoplar el moisés
3. Capota
4. Visor solar
5. Cremallera para ventilación de la capota
6. Solapa para el viento
7. Funda
8. Colchón
9. Botones para plegar la capota
10. Ventilación inferior
11. Botón para montaje de brazos

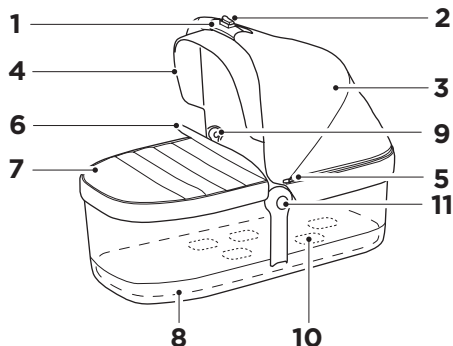

ADVERTENCIA:

- i1.** IMPORTANTE: LEA DETENIDAMENTE ESTAS INSTRUCCIONES Y CONSÉRVELAS PARA FUTURAS CONSULTAS. Si no sigue estas instrucciones, puede poner en peligro la seguridad de su hijo.
- i2.** Lea el manual de seguridad de los carritos y moisés de Thule antes de utilizarlos y guárdelo para futuras consultas.
- i3.** Lea atentamente todas las instrucciones antes de usar el carrito.

INFORMACIÓN IMPORTANTE

Thule Sleek Bassinet solo es compatible con el carrito Thule Sleek.

MANTENIMIENTO

Mantener Thule Sleek Bassinet limpio y bien cuidado es un factor importante para conservarlo en condiciones óptimas.

Inspeccione regularmente el carrito y los accesorios por si presentan daños o signos de desgaste:

8

- Compruebe si componentes de metal presentan grietas o abolladuras. No utilice el carrito si algún componente metálico presenta grietas o daños.
- Examine el tejido con regularidad por si presenta desgarros, puntos desgastados o cualquier otro signo de daño.

Los materiales de Thule Sleek Bassinet se pueden limpiar siguiendo estas instrucciones:

Funda, base y cubierta del colchón, y forro con cremallera

- Se puede lavar con un programa delicado o con artículos similares con jabón suave y agua templada.
- La temperatura máxima del agua debe ser de 30 grados Celsius.
- Aclarar bien y centrifugar sin calor.
- Colgar hasta que se seque completamente.
- No utilizar lejía. No planchar. No limpiar en seco.

Capota y cubierta del moisés

- Limpiar las manchas o lavar a mano con un detergente suave y agua templada. No utilice disolventes de limpieza.
- Aclarar bien con agua templada.
- Colgar hasta que se seque completamente.
- No lavar en lavadora.
- No utilizar lejía. No planchar. No limpiar en seco.

Guarde el carrito y los accesorios en un lugar seco y alejado de la luz solar directa. Antes de guardarlo, debe estar seco para evitar la proliferación de moho y bacterias.

➤ Ausstattung

1. Tragegriff
2. Schiebeknopf zur Entriegelung des Kinderkörbchens
3. Verdeck
4. Sonnenschutz
5. Reißverschluss für Belüftung im Verdeck
6. Windschutz
7. Schürze
8. Matratze
9. Knöpfe zum Zusammenfallen des Verdecks
10. Untere Belüftung
11. Knopf zum Zusammenklappen der Befestigungsstrebe

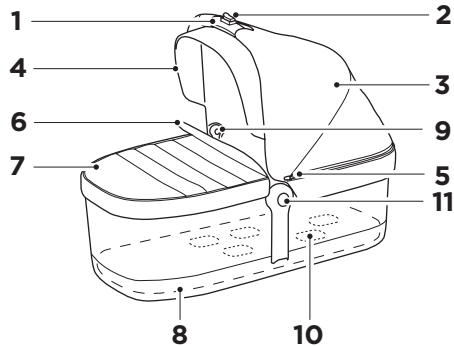

! WARNUNG:

- i1.** WICHTIG – LESEN SIE DIESE ANLEITUNG SORGFÄLTIG DURCH UND BEWAHREN SIE SIE ZUM NACHSCHLAGEN AUF. Die Sicherheit des Kindes kann beeinträchtigt werden, wenn Sie diese Anweisungen nicht befolgen.
- i2.** Lesen Sie vor der Verwendung das Sicherheitshandbuch für Thule Kinderwagen und Kinderkörbchen und bewahren Sie es zum späteren Nachschlagen auf.
- i3.** Lesen Sie vor Verwendung der Babytrage alle Sicherheitshinweise durch.

WICHTIGE INFORMATION

Die Thule Sleek Babywanne ist nur kompatibel mit dem Thule Sleek Buggy.

WARTUNG

Pflegen und reinigen Sie das Thule Sleek Bassinet regelmäßig, um es lange Zeit in einem guten Zustand zu erhalten.

Überprüfen Sie Ihren Buggy und das

Zubehör regelmäßig auf Schäden und Abnutzungserscheinungen:

- Prüfen Sie alle Metallbauteile auf mögliche Brüche oder Risse. Benutzen Sie den Buggy nicht, wenn Metallbauteile Risse aufweisen oder beschädigt sind.
- Untersuchen Sie den Stoff regelmäßig auf Risse, abgenutzte Stellen oder andere Anzeichen von Beschädigungen.

Der Stoff des Thule Sleek Bassinet kann wie folgt gereinigt werden:

Schürze, Matratzenauflage, Matratzenbezug und Auskleidung mit Reißverschluss

- Schonende Maschinenwäsche, getrennt oder mit ähnlichen Wäschestücken und mit mildem Waschmittel und warmem Wasser
- Maximale Wassertemperatur: 30 Grad Celsius
- Gut ausspülen und schleudern.
- Zum vollständigen Trocknen an der Luft aufhängen.
- Nicht bleichen. Nicht bügeln. Nicht chemisch reinigen.

Kinderkörbchen-Bezug und -Verdeck

- Punktuelle Säuberung oder Handwäsche mit mildem Waschmittel und warmem Wasser. Verwenden Sie keine ätzenden Reinigungsmittel.
- Gut mit warmem Wasser ausspülen.
- Zum vollständigen Trocknen an der Luft aufhängen.
- Keine Maschinenwäsche!
- Nicht bleichen. Nicht bügeln. Nicht chemisch reinigen.

Lagern Sie den Buggy samt Zubehör in einem trockenen Bereich, wo er nicht direktem Sonnenlicht ausgesetzt ist. Der Buggy muss vor der Lagerung trocken sein, damit es nicht zu Schimmel- oder Bakterienbildung kommt.

➤ Eigenschappen

1. Handgreep
2. Ontgrendelknop reiswieg
3. Zonneschermb
4. Zonneklep
5. Rits voor ventilatie zonneschermb
6. Windflap
7. Schort
8. Matras
9. Knoppen voor opvouwen zonneschermb
10. Ventilatie onder
11. Knop voor opvouwen montagearm

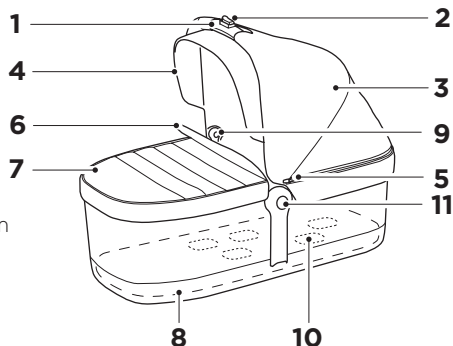

⚠ WAARSCHUWING:

- i1. **BELANGRIJK - BEWAAR DEZE INSTRUCTIES ALS TOEKOMSTIG NASLAGWERK.** De veiligheid van het kind komt in het gedrang als u deze instructies niet opvolgt.
- i2. Lees voor gebruik de veiligheidshandleiding voor kinderwagens en reiswiegens van Thule en bewaar deze als toekomstig naslagwerk.
- i3. Lees eerst alle instructies door voordat u de kinderdrager gebruikt.

BELANGRIJKE INFORMATIE

De Thule Sleek Bassinet is alleen geschikt voor de Thule Sleek kinderwagen.

ONDERHOUD

Houd uw Thule Sleek Bassinet in goede conditie door deze geregeld te reinigen en te onderhouden.

Inspecteer uw kinderwagen en de bijbehorende accessoires geregeld op schade en tekenen van slijtage:

- Controleer metalen onderdelen op deuken of scheuren. Gebruik de kinderwagen niet als een metalen onderdeel scheurtjes of beschadigingen vertoont.
- Controleer de stof geregeld op eventuele scheurtjes, slijtageplekken of andere tekenen van beschadiging.

De stoffen op de Thule Sleek Bassinet kunnen volgens de volgende instructies worden gereinigd:

Schort, matraspaneel, matrasbeschermer en afritsvoering

- Apart of samen met vergelijkbare items wassen in de wasmachine met warm water en milde zeep.
- De maximale watertemperatuur bedraagt 30 graden Celsius.
- Goed spoelen en zonder verwarming centrifugeren.
- Ophangen en aan de lucht laten drogen.
- Niet bleken. Niet strijken. Niet chemisch reinigen.

Hoes en zonneschermb reiswieg

- Alleen vlekken reinigen of voorzichtig met de hand wassen met warm water en milde zeep. Gebruik geen agressieve reinigingsmiddelen.
- Goed spoelen met warm water.
- Ophangen en aan de lucht laten drogen.
- Niet wassen in de wasmachine!
- Niet bleken. Niet strijken. Niet chemisch reinigen.

Berg uw kinderwagen en accessoires goed op een droge plaats en buiten direct zonlicht op. Voordat u uw kinderwagen opbergt, moet deze droog zijn om schimmelvorming en bacteriën te voorkomen.

➤ Características

1. Pega de transporte
2. Botão deslizando de desengate da alcofa
3. Cobertura
4. Visor solar
5. Fecho para ventilação da cobertura
6. Aba corta-vento
7. Avental
8. Colchão
9. Botões de dobragem da cobertura
10. Ventilação inferior
11. Botão de dobragem do braço de montagem

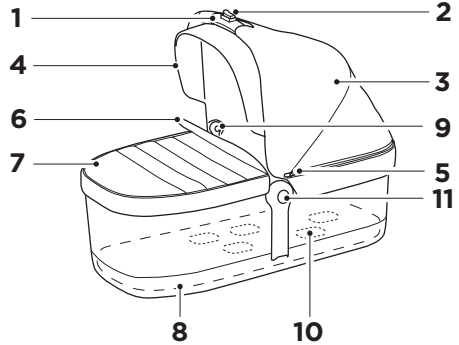

PT

AVISO:

- i1. **IMPORTANTE – LEIA COM ATENÇÃO E GUARDE PARA REFERÊNCIA FUTURA.** A segurança da criança poderá ser afetada se essas instruções não forem seguidas.
- i2. Leia o Manual de segurança dos Thule Strollers e Bassinets antes de os utilizar e conserve-o para referência futura.
- i3. Leia as instruções na íntegra antes de utilizar o transporte infantil.

INFORMAÇÕES IMPORTANTES

O Thule Sleek Bassinet só é compatível com o carrinho Thule Sleek.

MANUTENÇÃO

Manter o seu Thule Sleek Bassinet limpo e em bom estado de manutenção constitui um factor importante para a sua conservação em boas condições.

Inspeccione regularmente o carrinho e os acessórios para detectar danos e sinais de desgaste:

- Verifique se existem amolgadelas ou fissuras nos componentes metálicos. Não utilize o carrinho se quaisquer componentes metálicos

apresentarem fissuras ou danos.

- Examine o tecido regularmente para detectar rasgões, pontos desgastados ou quaisquer outros sinais de danos.

Os tecidos do Thule Sleek Bassinet podem ser limpos de acordo com as seguintes instruções:

Avental, almofada do colchão, capa do colchão e forro amovível com fecho

- Lavagem na máquina num programa para artigos delicados, em separado ou em conjunto com artigos semelhantes, utilizando uma solução suave à base de sabão e água quente.
- Temperatura máxima da água: 30 graus Celsius.
- Enxague bem e centrifugue sem utilizar calor.
- Pendure ao ar até o artigo secar completamente.
- Não utilizar lixívia. Não passar a ferro. Não limpar a seco.

Capa e cobertura da alcofa

- Limpe quaisquer manchas existentes ou lave à mão com uma solução suave à base de sabão e água quente. Não utilize solventes de limpeza.
- Enxague abundantemente com água quente.
- Pendure ao ar até o artigo secar completamente.
- Não lavar na máquina!
- Não utilizar lixívia. Não passar a ferro. Não limpar a seco.

Armazene o carrinho e os acessórios numa zona seca fora do alcance da luz solar directa. Antes de armazenar o carrinho, este deve estar seco para impedir o aparecimento de bolores ou de bactérias.

➤ Caratteristiche

1. Maniglia
2. Pulsante di sgancio a scorrimento culla
3. Tettuccio
4. Parasole
5. Cerniera per la ventilazione del tettuccio
6. Pattina per il vento
7. Copertura
8. Materasso
9. Pulsanti per ripiegare il tettuccio
10. Ventilazione inferiore
11. Pulsante per ripiegare il braccio di montaggio

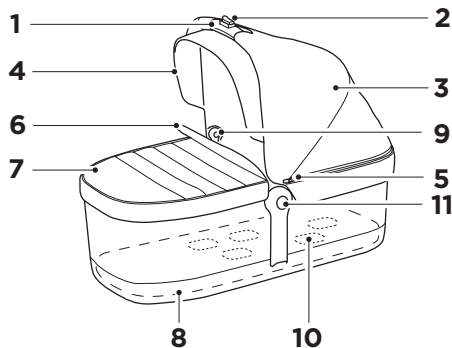

AVVERTENZA:

- i1.** **IMPORTANTE: LEGGERE ATTENTAMENTE E CONSERVARE QUESTE ISTRUZIONI PER CONSULTARLE IN FUTURO.** La sicurezza dei tuoi bambini potrebbe essere a rischio se non segui queste istruzioni.
- i2.** Leggere il manuale di sicurezza per i passeggini e le culle Thule prima dell'uso e conservare per riferimento futuro.
- i3.** Leggere le istruzioni prima di utilizzare il passeggino.

INFORMAZIONI IMPORTANTI

Thule Sleek Bassinet è compatibile solo con il passeggino Thule Sleek.

MANUTENZIONE

Mantenere il Thule Sleek Bassinet pulito e in buone condizioni è un fattore determinante per il suo corretto funzionamento.

Controllare periodicamente il passeggino e gli accessori per verificare la presenza di eventuali danni

o segni di usura:

- Verificare i componenti metallici in caso di ammaccature o spaccature. Non usare il passeggino se uno dei componenti metallici è spaccato o danneggiato.
- Esaminare il tessuto periodicamente per verificare se sono presenti punti usurati o altri segni di danneggiamento.

I tessuti di Thule Sleek Bassinet possono essere puliti seguendo le istruzioni riportate di seguito:

Copertura, materasso, coprimaterasso e fodera con cerniera

- Lavare in lavatrice separatamente e usando un programma per delicati o con articoli simili usando sapone neutro e acqua calda.
- La temperatura massima dell'acqua è di 30 gradi Celsius.
- Sciacquare con cura e asciugare lontano da fonti di calore.
- Stendere per asciugare completamente.
- Non candeggiare. Non stirare. Non lavare a secco.

Copertura e tettuccio per culla

- Pulire o lavare a mano con detergenti delicati e acqua tiepida. Non usare solventi per la pulizia.
- Sciacquare bene con acqua tiepida.
- Stendere per asciugare completamente.
- Non lavare in lavatrice!
- Non candeggiare. Non stirare. Non lavare a secco.

Conservare il passeggino e gli accessori in un luogo asciutto al riparo dalla luce solare diretta. Il passeggino dovrebbe essere asciutto prima che venga conservato per evitare la formazione di muffe o batteri.

➤ Funktioner

1. Bärhandtag
2. Knapp för att frigöra liggdelen
3. Sufflett
4. Solskydd
5. Blixtlås för sufflettventilation
6. Vindskydd
7. Överdrag
8. Madrass
9. Knappar för att fälla suffletten
10. Ventilation av underdel
11. Knapp för att vika monteringsarmen

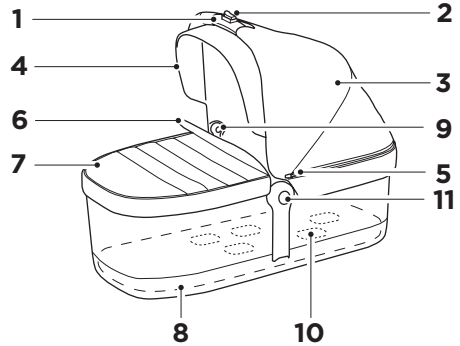

SV

⚠ VARNING:

- i1. VIKTIGT - LÄS INSTRUKTIONERNA NOGA OCH SPARA DEM FÖR FRAMTIDA BRUK. Om du inte följer instruktionerna kan det påverka barnets säkerhet.
- i2. Läs säkerhetsmanualen för Thules vagnar och liggdelar före användning och behåll den för framtida bruk.
- i3. Läs igenom alla instruktioner innan du använder liggdelen.

VIKTIG INFORMATION

Thule Sleek Bassinet passar endast till Thule Sleek-barnvagnar.

UNDERHÅLL

För att hålla Thule Sleek Bassinet i gott skick krävs att den rengörs och underhålls.

Inspektera regelbundet vagn och tillbehör för skada och slitage:

- Kontrollera metalldelar för hack eller sprickor. Använd inte vagnen om någon metalldel har spruckit eller skadats.

- Undersök tyget regelbundet för att se om det finns några revor, slitna ytor eller andra tecken på skador.

Tyget på Thule Sleek Bassinet kan rengöras enligt följande:

Överdrag, madrass, madrasskydd och avtagbart foder

- Tvätta i skonsam maskintvätt, separat eller med liknande textilier. Använd mild tvättmedel och varmt vatten.
- Maximal vattentemperatur 30 grader varmt.
- Skölj väl och torktumla utan värme.
- Lufttorka hängande tills helt torr.
- Ej blekning. Ej strykning. Ej kemtvätt.

Basöverdrag och sufflett till liggdel

- Rengör punktvis eller tvätta för hand med mild tvättmedel och varmt vatten. Använd inte lösningsmedel.
- Skölj noga med varmt vatten.
- Lufttorka hängande tills helt torr.
- Ingen maskintvätt!
- Ej blekning. Ej strykning. Ej kemtvätt.

Förvara vagnen och tillbehören torrt och undan direkt solljus. Inför förvaring säkerställ att vagnen är torr för att undvika mögel och bakterier.

➤ Funktioner

1. Bærehåndtag
2. Udløsningsknapper på liftmodul
3. Kaleche
4. Solskærm
5. Lynlås til ventilation af kalechen
6. Vindklap
7. Skærm
8. Madras
9. Sammenfoldningsknapper til kaleche
10. Bundventilation
11. Knap til sammenfoldning af monteringsarm

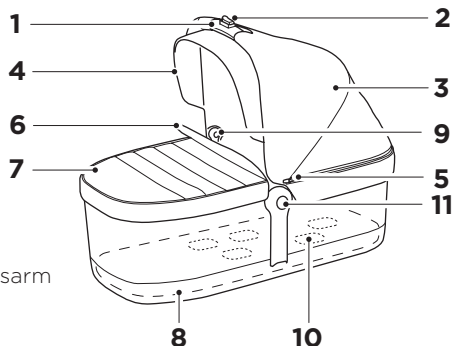

DK

⚠ ADVARSEL!

- i1.** VIGTIGT - LÆS DENNE VEJLEDNING OMHYGGELIGT OG GEM DEN FOR FREMTIDIG REFERENCE. Du risikerer at udsætte dit barn for fare, hvis du ikke følger anvisningerne i denne vejledning.er anvisningerne i denne vejledning.
- i2.** Læs sikkerhedsanvisningen til Thule-klapvogne og -liftmoduler før brug, og behold den til fremtidig reference.
- i3.** Læs alle instruktioner, før du bruger barnebærestolen.

VIGTIGE OPLYSNINGER

Thule Sleek Bassinet er kun kompatibel med Thule Sleek-klapvogn.

VEDLIGEHOLDELSE

Det er vigtigt at rengøre og vedligeholde Thule Sleek-liftmodulet løbende for at holde det i god stand.

Efterse jævnligt din klapvogn og tilbehør for skader og tegn på slitage:

- Kontrollér metalkomponenterne for buler eller revner. Brug ikke klapvognen,

hvis nogen af metalkomponenterne er revnede eller beskadigede.

- Kontrollér regelmæssigt stoffet for flænger, slidte områder eller andre tegn på skade.

Stoffet på Thule Sleek-liftmodulet kan rengøres i henhold til følgende anvisninger:

Skærm, madraspude, madrasbetræk og foring med lynlås

- Maskinvaskes blidt, enten separat eller sammen med andre genstande ved brug af mild sæbe og varmt vand.
- Maksimal vandtemperatur: 30 grader Celsius.
- Skylles igennem og centrifugeres uden varme.
- Lufttørres helt ved ophængning.
- Brug ikke blegemiddel. Brug ikke strygejern. Tåler ikke rens.

Betræk og kaleche til liftmodul

- Undlad at anvende rengøringsmidler. Rengør kun med mild sæbe og vand.
- Skylles godt med lunkent vand.
- Lufttørres helt ved ophængning.
- Må ikke maskinvaskes!
- Brug ikke blegemiddel. Brug ikke strygejern. Tåler ikke rens.

Klapvognen og tilbehøret skal opbevares på et tørt sted og ikke i direkte sollys. For at forhindre skimmel- eller bakterievækst skal klapvognen være tør inden opbevaring.

➤ Egenskaper

1. Bærehåndtak
2. Skyveknapp for å frigjøre babybagen
3. Kalesje
4. Solskjerm
5. Glidelås for ventilasjon i kalesjen
6. Vindklaff
7. Vogntrekk
8. Madrass
9. Knapper for sammenslåing av kalesjen
10. Ventilasjon i bunnen
11. Knapp for sammenslåing av understellet

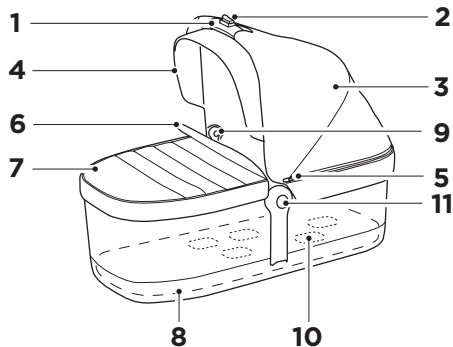

NO

! ADVARSEL:

- i1.** VIKTIG – ta vare på disse instruksjonene, du kan få behov for dem senere. Hvis du ikke følger disse instruksjonene, kan det gå ut over barnets sikkerhet.
- i2.** Les sikkerhetshåndboken for Thule-barnevogner og -babybager før bruk, og ta vare på den i tilfelle du får bruk for den senere.
- i3.** Les gjennom alle instruksjonene før du bruker barnevognen.

VIKTIG INFORMASJON

Thule Sleek Bassinet er bare kompatibel med Thule Sleek barnevogn.

VEDLIKEHOLD

En viktig faktor for å sikre at Thule Sleek Bassinet er i god stand, er å holde den ren og godt vedlikeholdt.

Kontroller regelmessig barnevognen og tilbehøret for skader og tegn til slitasje:

- Se etter sprekker eller bulker på metalldelene. Barnevognen må ikke brukes hvis noen av metalldelene er skadet.

- Undersøk stoffet jevnlig med tanke på slitasje, slitte punkter eller andre tegn på skade.

Tekstilene på Thule Sleek Bassinet kan rengjøres i henhold til følgende instruksjoner:

Vogntrekk, madrass, madrastrekk og innlegg med glidelås

- Separat maskinvask på et skånsomt program, eller sammen med lignende produkter, med mild såpe og lunkent vann.
- Vannet må ikke være over 30 grader.
- Skyll godt og sentrifuger uten bruk av varme.
- La den henge til tørt til den er helt tørt.
- Må ikke blekes. Bruk ikke strykejern. Må ikke tørrenses.

Vogntrekk og kalesje til babybag

- Ikke bruk løsemidler til rengjøring. Bruk kun vann og mild såpe.
- Skyll godt med lunkent vann.
- La den henge til tørt til den er helt tørt.
- Ikke vask den i vaskemaskin!
- Må ikke blekes. Bruk ikke strykejern. Må ikke tørrenses.

Oppbevar barnevognen og tilbehøret tørt og skjermet fra direkte sollys. Før du setter vognen til oppbevaring, må den være tørt, for å hindre vekst av mugg eller bakterier.

➤ Ominaisuudet

1. Kantokahva
2. Vauvankorin vapauttava liukupainike
3. Kuomu
4. Aurinkolippa
5. Kuomun tuuletusaukkojen vetoketju
6. Tuulisuoja
7. Peite
8. Patja
9. Kuomun taittopainikkeet
10. Pohjan tuuletusaukko
11. Kiinnitysmekanismin taittopainike

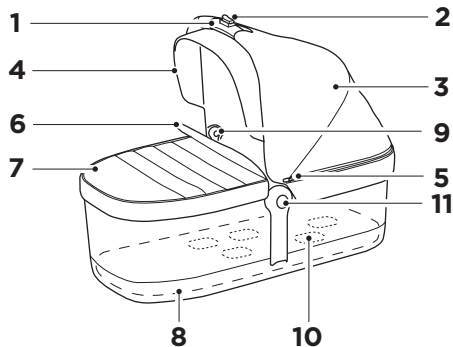

FI

! VAROITUS:

- i1. TÄRKEÄÄ – LUE HUOLELLISESTI JA PIDÄ TALLESSA.** Näiden ohjeiden jättäminen noudattamatta voi vaikuttaa lapsen turvallisuuteen.
- i2.** Lue Thule-lastenvaunujen ja -vauvankorien turvallisuusopas ennen käyttöä ja pidä se tallessa.
- i3.** Lue kaikki ohjeet ennen vauvan kantokorin käyttämistä.

TÄRKEITÄ TIETOJA

Thule Sleek Bassinet on yhteensopiva vain Thule Sleek -vaunujen kanssa.

YLLÄPITO

Thule Sleek Bassinet -vauvankorin asianmukainen huoltaminen ja pitäminen puhtaana on tärkeää, jotta tuote pysyy hyvässä kunnossa.

Tarkasta lastenvaunut ja lisävarusteet säännöllisesti vaurioiden ja kulumisen varalta:

- Tarkasta metalliosat kolhiutumien ja säröjen varalta. Älä käytä lastenvaunuja, jos metalliosissa on säröjä tai vaurioita.
- Tarkasta säännöllisesti, ettei kankaassa ole repeämiä, kulumia tai muita merkkejä vaurioista.

Thule Sleek Bassinet -tuotteen kangasosat voidaan puhdistaa noudattamalla seuraavia ohjeita:

Peite, petauspatja, patjanpäällinen ja vetoketjullinen vuori

- Pesu hienopesulla erikseen tai samankaltaisen pyykin kanssa miedolla pesuaineella ja lämpimällä vedellä.
- Veden enimmäislämpötila 30 celsiusastetta.
- Huuhtelee hyvin ja linkoa ilman lämpöä.
- Kuivaa narulla kokonaan kuivaksi.
- Älä käytä valkaisuainetta. Ei silitystä. Ei kuivapesua.

Vauvankorin suoja ja kuomu

- Pese vain likaiset kohdat tai pese kevyesti käsin miedolla pesuaineella ja lämpimällä vedellä. Älä käytä puhdistamiseen liuottimia.
- Huuhtelee hyvin lämpimällä vedellä.
- Kuivaa narulla kokonaan kuivaksi.
- Ei konepesua!
- Älä käytä valkaisuainetta. Ei silitystä. Ei kuivapesua.

Säilytä lastenvaunuja ja lisävarusteita kuivassa paikassa suoran auringonvalon ulottumattomissa. Ennen kuin asetat lastenvaunut säilytykseen, sen on oltava kuiva home- tai bakteerikasvustojen välttämiseksi.

➤ Búnaður

1. Burðarhandfang
2. Rennihnappur til að losa vögg
3. Skyggni
4. Sólskyggni
5. Rennilás fyrir loftræstingu á skyggni
6. Vindhlíf
7. Svunta
8. Dýna
9. Samanbrotshnappar skyggni
10. Botnloftræsting
11. Samanbrotshnappur festiarms

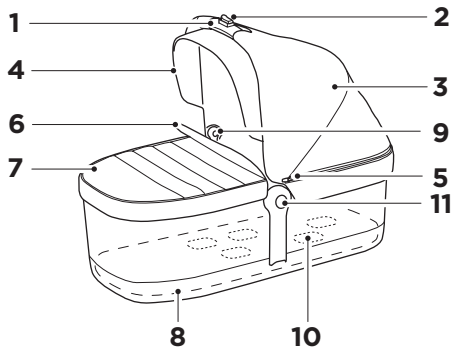

IS

⚠ VIÐVÖRUN:

- i1. MIKILVÆGT – LESIÐ VANDLEGA OG GEYMIÐ TIL SÍÐARI NOTA.** Öryggi barnsins kann að vera stefnt í hættu ef ekki er farið eftir þessum leiðbeiningum.
- i2.** Lesið öryggisleiðbeiningarnar fyrir Thule-kerrur og -vöggur fyrir notkun og geymið þær til síðari nota.
- i3.** Lestu allar leiðbeiningar áður en þú notar ungbarnastólinn.

MIKILVÆGAR UPPLÝSINGAR

Thule Sleek Bassinet er aðeins samhæfanlegt við Thule Sleek-kerrur.

VIÐHALD

Mikilvægt er að þrifa og halda Thule Sleek Bassinet við til að tryggja að ástand hennar haldist sem best.

Skodið kerruna og aukahluti reglulega til að leita eftir merkjum um skemmdir eða slit:

- Notið ungbarnastólinn ekki ef hann er skemmdur eða brotinn.
- Athugið hvort það séu dældir eða sprungur í

málmhlutum. Ekki nota kerruna ef málmhlutir eru dældaðir eða skemmdir.

- Athugið reglulega hvort áklæði sé rífið, slitíð eða skemmt.

Hreinsa má áklæðin á Thule Sleek Bassinet samkvæmt eftirfarandi leiðbeiningum:

Svunta, yfirdýna, dýnuhlíf og fjarlægjanlegt innlegg

- Þvoist í vél á prógrammi fyrir viðkvæman þvott eitt og sér eða með líkum flikum með mildri sápu og volgu vatni.
- Hámarkshiti vatns 30 gráður á Celsius.
- Skolið vel og snúið í þurrkara án hita.
- Hengið til þerris.
- Notið ekki bleikiefni. Straujið ekki. Setjið ekki í þurrhreinun.

Yfirbreiðsla og skyggni fyrir vögg

- Blettahreinsið eða handþvoist varlega með mildri sápu og volgu vatni.
- Notið ekki hreinsiefni.
- Skolið vandlega með volgu vatni.
- Hengið til þerris.
- Þvoist ekki í vél!
- Notið ekki bleikiefni. Straujið ekki. Setjið ekki í þurrhreinun.

Geymið kerruna og varahluti á þurrum stað þar sem sól skín ekki. Kerran verður að vera þurr áður en hún er sett í geymslu til að koma í veg fyrir myglu- og bakteríumyndun.

➤ Omadused

1. Kandesang
2. Vankrikorvi vabastamise liugnupp
3. Kaarvari
4. Päikesesirm
5. Kaarvarju õhutuse tõmblukk
6. Tuulevari
7. Vankrikorvi kate
8. Madrats
9. Kaarvarju kokkupööramise nupud
10. Põhjaplaadi õhutus
11. Kinnitusemehhanismi kokkupööramise nupp

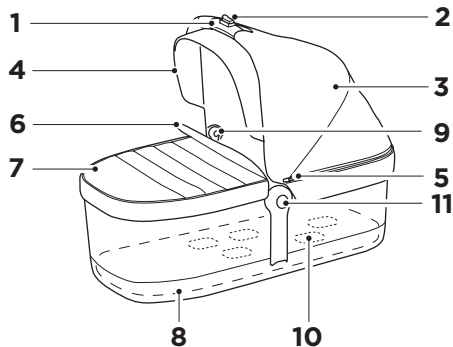

ET

⚠ HOIATUS!

- i1.** NB! LUGEGE NEED JUHISED HOOLIKALT LÄBI JA HOIDKE ALLES EDASISEKS KASUTUSEKS. Nende juhiste eiramine võib seada ohtu lapse turvalisuse.
- i2.** Enne kasutamist lugege läbi Thule kärude ja vankrikorvide ohutusjuhend ning hoidke see edaspidiseks kasutamiseks alles.
- i3.** Enne imiku kandekorvi kasutamist lugege läbi kõik juhised.

OLULINE TEAVE

Vankrikorv Thule Sleek Bassinet ühildub ainult käruga Thule Sleek.

HOOLDUS

Vankrikorvi Thule Sleek Bassinet puhastamine ja põhjalik hooldamine aitavad seda hoida heas seisukorras.

Vaadake kärü ja lisavarustus regulaarselt üle ja kontrollige, et neil ei ole kahjustusi ega kulumismärke.

- Kahjustunud või katkist kandekorvi ei tohi kasutada.

- Kontrollige, et metallosadel ei ole mõlke ega pragusid. Kui mõni metallosa on pragunenud või kahjustunud, siis ei tohi kärü kasutada.
- Kontrollige regulaarselt, et kangas ei ole rebenenud, kulunud ega muul viisil kahjustunud.

Toote Thule Sleek Bassinet kangast tuleb puhastada järgmiste juhiste kohaselt.

Vankrikorvi kate, madrats, madratsikate ja tõmblukuga vooder

- Peske eraldi või samalaadsete esemetega õrna masinpesu režiimil õrnatoimelise puhastusaine ja sooja veega.
- Maksimaalne veetemperatuur on 30 °C.
- Loputage põhjalikult ja tsentrifuugige ilma soojenduseta.
- Pange rippuma ja laske täielikult kuivada.
- Toode ei tohi valgendada, triikida ega keemilisse puhastusse viia.

Vankrikorvi kate ja kaarvari

- Puhastage plekid või peske käsitsi õrnatoimelise puhastusaine ja sooja veega.
- Ärge kasutage puhastuslahuseid.
- Loputage korralikult sooja veega.
- Pange rippuma ja laske täielikult kuivada.
- Ei tohi pesta pesumasinas!
- Toode ei tohi valgendada, triikida ega keemilisse puhastusse viia.

Kärü ja lisavarustust tuleb hoida kuivas kohas, eemal otsesest päikesekiirgusest. Hallituse ja bakterite kasvu vältimiseks tuleb enne kärü hoiulepanekut kontrollida, et see on kuiv.

➤ Funkcijas

1. Rokturis pārnēsāšanai
2. Kulbas atbrīvošanas bīdāmā poga
3. Pārsegs
4. Saulesargs
5. Pārsega ventilācijas rāvēslēdzējs
6. Vēja aizsargs
7. Pārklājs
8. Matracis
9. Pārsega salocīšanas pogas
10. Apakšējā ventilācija
11. Montāžas kronšteina salocīšanas poga

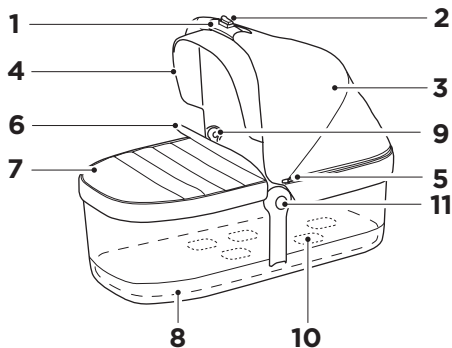

LV

BRĪDINĀJUMS

- i1. SVARĪGI! UZMANĪGI IZLASIET UN SAGLABĀJIET TURPMĀKAI UZZIŅAI.** Šo norādījumu neievērošana var apdraudēt bērna drošību.
- i2.** Pirms lietošanas izlasiet Thule ratiņu un kulbu drošības rokasgrāmatu un saglabājiet to turpmākai izmantošanai.
- i3.** Pirms zīdaiņu pārvietošanas aprīkojuma izmantošanas izlasiet visus norādījumus.

SVARĪGA INFORMĀCIJA

Thule Sleek kulba ir saderīga tikai ar Thule Sleek ratiņiem.

KOPŠANA

Lai Thule Sleek kulbu uzturētu labā stāvoklī, ir svarīgi nodrošināt tās tīrību un apkopi.

Regulāri pārbaudiet, vai ratiņiem un piederumiem nav novērojami bojājumi un nodiluma pazīmes.

- Nelietojiet zīdaiņu pārvietošanas aprīkojumu, ja tas ir bojāts vai salūzis.
- Pārbaudiet, vai metāla komponentiem nav iedobumu vai plaisu. Nelietojiet ratiņus, ja kādi metāla komponenti ir iekaisājuši vai bojāti.

- Regulāri pārbaudiet, vai audumā nav plīsumu, izdilumu vai citu bojājumu pazīmju.

Thule Sleek kulbas auduma izstrādājumus var tīrīt atbilstoši tālāk sniegtajiem norādījumiem.

Pārklājs, matrača paliktnis, matrača pārsegs un noņemamā odere

- Mazgājiet atsevišķi vai kopā ar līdzīgiem izstrādājumiem veļas mašīnā, izmantojot saudzīgo režīmu, vājas ziepes un siltu ūdeni.
- Maksimālā ūdens temperatūra ir 30 Celsija grādi.
- Kārtīgi izskalojiet un nekarsējot izgrieziet centrifūgā.
- Izkarinot pilnībā izžāvējiet.
- Nebalīniet. Negludiniet. Neizmantojiet ķīmisko tīrīšanu.

Kulbas pārklājs un pārsegs

- Tīriet netīrās vietas vai maigi mazgājiet ar rokām, izmantojot vājas ziepes un siltu ūdeni.
- Neizmantojiet tīrīšanas šķīdinātājus.
- Kārtīgi izskalojiet ar siltu ūdeni.
- Izkarinot pilnībā izžāvējiet.
- Nemazgājiet veļas mašīnā!
- Nebalīniet. Negludiniet. Neizmantojiet ķīmisko tīrīšanu.

Glabājiet ratiņus un piederumus sausā vietā, kas nav pakļauta tiešai saules gaismas iedarbībai. Pirms ratiņu uzglabāšanas tiem ir jābūt sausiem, lai nepieļautu pelējuma un baktēriju veidošanu.

➤ Funkcijos

1. Nešiojimo rankena
2. Slankusis lopšio atlaisvinimo mygtukas
3. Tentas
4. Saulės skydelis
5. Tento vėdinimui skirtas užtrauktukas
6. Apsauga nuo vėjo
7. Kojų užklotas
8. Čiužinys
9. Tento sulankstymo mygtukai
10. Apatinis vėdinimas
11. Tvirtinimo svirties sulankstymo mygtukas

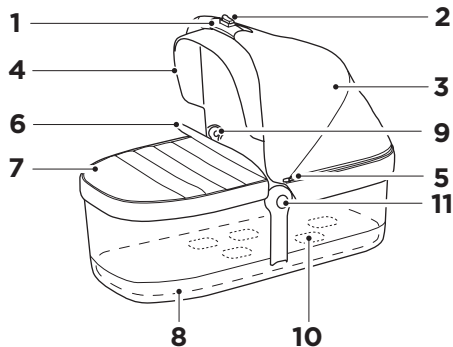

LT

⚠ ĮSPĖJIMAS.

- i1.** SVARBU. Pasilikite šias instrukcijas, kad galėtumėte naudoti ateityje. Neatsižvelgus į šias instrukcijas gali būti sumažintas jūsų vaiko saugumas.
- i2.** Prieš naudodami perskaitykite „Thule“ vežimėlių ir lopšių saugos vadovą ir jo neišmeskite, kad galėtumėte peržiūrėti ateityje.
- i3.** Prieš naudodami kūdikio lopšį perskaitykite visas instrukcijas.

SVARBI INFORMACIJA

„Thule Sleek“ lopšys tinka tik „Thule Sleek“ vežimėliui.

PRIEŽIŪRA

Norint išlaikyti gerą „Thule Sleek“ lopšio būklę, jį reikia valyti ir gerai prižiūrėti.

Reguliariai apžiūrėkite vežimėlį ir priedus, ar jie nepažeisti ir ar nėra nusidėvėjimo ženklų:

- Nenaudokite kūdikio lopšio, jei jis pažeistas arba sulūžęs.

- Apžiūrėkite metalinius komponentus, ar jie neišlenkę ir neįtrūkę. Nenaudokite vežimėlio, jei kokie nors metaliniai komponentai yra įtrūkę ar pažeisti.
- Reguliariai apžiūrėkite audinį, ar jis neįplyšęs, nenusidėvėjęs ar kitaip nepažeistas.

„Thule Sleek“ lopšio audinius galima valyti laikantis toliau pateiktų instrukcijų:

Kojų užklotas, čiužinio patiesalas, čiužinio užvalkalas ir nusegamas pamušalas

- Galima atskirai skalbti skalbyklėje švelniu režimu arba su kitais panašiais daiktais naudojant švelnų ploviklį ir šiltą vandenį.
- Maksimali vandens temperatūra 30 laipsnių Celsijaus.
- Gerai išskalaukite ir išgręžkite nenaudodami šildymo funkcijos.
- Pakabinkite, kad visiškai išdžiūtų.
- Nenaudokite baliklio. Nelyginkite. Nevalykite sausuoju būdu.

Lopšio apdangalas ir tentas

- Išvalykite dėmes arba švelniai išskalbkite švelniu plovikliu ir šiltu vandeniu.
- Nenaudokite tirpiklių.
- Gerai išskalaukite šiltu vandeniu.
- Pakabinkite, kad visiškai išdžiūtų.
- Neskalbkite skalbyklėje!
- Nenaudokite baliklio. Nelyginkite. Nevalykite sausuoju būdu.

Vežimėlį ir priedus laikykite sausoje vietoje, atokiau nuo tiesioginės saulės šviesos. Prieš padedant saugoti vežimėlis turi būti sausas, kad jame nesidaugintų pelėsis ar bakterijos.

Компоненты

1. Ручка для переноски
2. Кнопка быстрого съема люльки
3. Капюшон
4. Солнцезащитный козырек
5. Молния, открывающая вентиляционное окошко для доступа свежего воздуха
6. Защита от ветра
7. Чехол для ног
8. Матрас
9. Кнопка для складывания капюшона
10. Нижнее вентиляционное отверстие
11. Кнопка складывания держателя

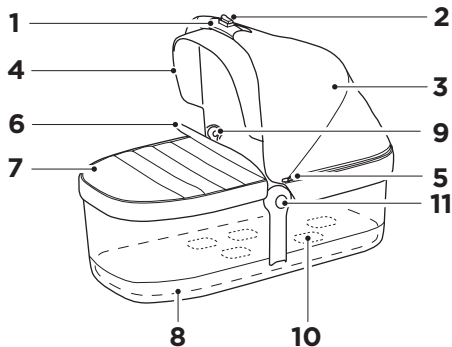

ВНИМАНИЕ!

- i1. **ВАЖНО!** Сохраните данное руководство для дальнейшего использования. Если вы не будете следовать инструкциям, изложенным в руководстве, безопасность вашего ребенка может оказаться под угрозой.
- i2. Перед эксплуатацией изучите руководство по технике безопасности для колясок и люлек Thule и сохраните его для дальнейшего использования.
- i3. Перед использованием детской переноски прочитайте инструкцию.

ВАЖНАЯ ИНФОРМАЦИЯ

Thule Sleek Bassinet подходит только к коляске Thule Sleek.

ОБСЛУЖИВАНИЕ

Следите за чистотой и техническим состоянием вашей люльки Thule Sleek Bassinet.

Регулярно проверяйте коляску и аксессуары на наличие повреждений и признаков износа.

- Проверяйте металлические части на наличие вмятин и трещин. Не используйте коляску, если какой-либо металлический компонент треснул или поврежден.

- Регулярно проверяйте ткань на наличие дыр, износов или других признаков повреждения.

Ткань люльки Thule Sleek Bassinet можно стирать согласно приведенным ниже инструкциям.

Чехол для ног, наматрасник, обивка матраса и отстегивающаяся подкладка

- Стирайте отдельно или с изделиями подобного цвета, используя режим деликатной стирки или вручную в теплой воде с мыльным раствором.
- Максимальная температура воды — 30 °C.
- Хорошо прополощите и выжмите.
- Повесьте изделия и дайте им полностью высохнуть.
- Не отбеливать. Не гладить. Не подвергать химчистке.

Чехол и капюшон люльки

- Удаляйте загрязнения и пятна или стирайте вручную (отдельно либо с изделиями подобного цвета), используя теплую воду и мыльный раствор. Не используйте растворители для химической чистки.
- Тщательно ополосните теплой водой.
- Повесьте изделия и дайте им полностью высохнуть.
- Машинная стирка запрещена!
- Не отбеливать. Не гладить. Не подвергать химчистке.

Храните коляску и аксессуары в сухом месте, защищенном от прямых солнечных лучей. Перед длительным хранением коляску необходимо высушить для предотвращения появления плесени и микробов.

RU

➤ Функції

1. Ручка для перенесення
2. Кнопка-повзунок вивільнення люльки
3. Навіс
4. Козирок від сонця
5. Блискавка для вентиляції навісу
6. Захист від вітру
7. Фартух
8. Матрац
9. Кнопки складання навісу
10. Нижня вентиляція
11. Кнопка складання кріплення

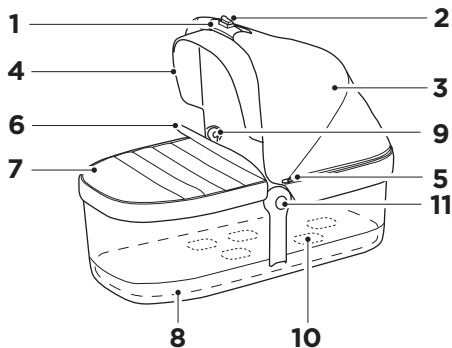

UK **ПОПЕРЕДЖЕННЯ!**

- i1. ВАЖЛИВО. УВАЖНО ПРОЧИТАЙТЕ ТА ЗБЕРІГАЙТЕ ДЛЯ ДОВІДКИ В МАЙБУТНЬОМУ.** Невиконання цих інструкцій може вплинути на безпеку дитини.
- i2.** Перед використанням перегляньте посібник із безпеки для колясок і люльок Thule та зберігайте його для довідки в майбутньому.
- i3.** Перш ніж використовувати люльку, ознайомтеся з усіма інструкціями.

ВАЖЛИВА ІНФОРМАЦІЯ

Люлька Thule Sleek сумісна лише з коляскою Thule Sleek.

ДОГЛЯД

Щоб люлька Thule Sleek завжди була в гарному стані, важливо доглядати за нею та зберігати в чистоті.

Регулярно оглядайте коляску й аксесуари на наявність пошкодження та ознак зношення.

- Не використовуйте люльку, якщо її пошкоджено або зламано.
- Перевіряйте металеві компоненти на наявність зубців або тріщин. Не

використовуйте коляску, якщо будь-який металевий компонент має тріщини чи пошкодження.

- Регулярно оглядайте тканину на наявність розривів, розірваних ділянок чи будь-яких ознак пошкодження.

Тканини люльки Thule Sleek можна очистити відповідно до нижченаведених інструкцій.

Фартух, наматрацник, покриття для матраца та підкладка на блискавці

- Делікатне машинне прання окремо або з подібними предметами в теплій воді з м'яким милом.
- Температура води має бути щонайбільше 30 °C.
- Ретельно прополощіть і віджміть у центрифугу, не використовуючи функцію сушіння.
- Повністю висушіть на повітрі.
- Не використовуйте відбілювач. Не прасуйте. Не застосовуйте хімічне чищення.

Навіс та чохол для люльки

- Виводьте плями або застосовуйте делікатне ручне прання м'яким милом та теплою водою.
- Не використовуйте розчинники для миючих засобів.
- Добре прополощіть у теплій воді.
- Повністю висушіть на повітрі.
- Не застосовуйте машинне прання!
- Не використовуйте відбілювач. Не прасуйте. Не застосовуйте хімічне чищення.

Зберігайте коляску й аксесуари в сухому приміщенні подалі від прямого сонячного проміння. Перед зберіганням коляску потрібно висушити, щоб запобігти розвитку плісняви та бактерій.

Właściwości

1. Uchwyt do przenoszenia
2. Przycisk przesuwny do zwalniania gondoli
3. Osłona
4. Osłona przeciwstoneczna
5. Zamek błyskawiczny wentylacji osłony
6. Klapki osłony od wiatru
7. Fartuch
8. Materac
9. Przyciski do składania osłony
10. Dolna wentylacja
11. Przycisk do składania zamontowanego ramienia

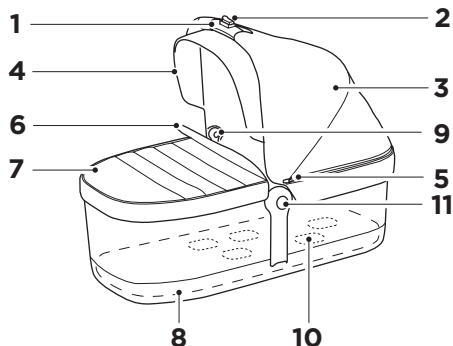

OSTRZEŻENIE:

- WAŻNE** – zachowaj te instrukcje do wykorzystania w przyszłości. W przypadku nieprzestrzegania tych instrukcji bezpieczeństwo dziecka może być zagrożone.
- Przed rozpoczęciem użytkowania wózków spacerowych Thule i Bassinet przeczytaj broszurę dotyczącą bezpieczeństwa i zachowaj ją do wykorzystania w przyszłości.
- Przed użyciem tego nosidła dla dziecka przeczytaj całą instrukcję.

WAŻNE INFORMACJE

Gondola Thule Sleek Bassinet jest zgodna tylko z wózkiem dziecięcym Thule Sleek.

KONSERWACJA

Utrzymywanie wózka Thule Sleek Bassinet w czystości i właściwa konserwacja odgrywają ważną rolę w zachowaniu wózka w dobrym stanie.

Regularnie sprawdzaj stan wózka oraz akcesoriów pod kątem uszkodzeń i objawów zużycia:

- Sprawdź, czy na elementach metalowych nie ma wgnieceń lub pęknięć. Nie należy używać wózka, jeśli jakiegokolwiek elementy metalowe są pęknięte lub uszkodzone.
- Regularnie sprawdzaj tkaninę pod kątem rozdarc, przetarć i innych uszkodzeń.

Tkaninę wózków Thule Sleek Bassinet można czyścić zgodnie z następującymi instrukcjami:

Fartuch, podkładka pod materac, pokrowiec materaca i odpinana wkładka

- Mogą być prane w pralce przy użyciu programu do delikatnych tkanin, oddzielnie lub z podobnymi wyrobami, przy użyciu łagodnego mydła i ciepłej wody.
- Maksymalna temperatura wody to 30 stopni Celsjusza.
- Dobrze wypłukać i odwirować bez użycia gorącego powietrza.
- Rozwiesić na powietrzu do całkowitego wyschnięcia.
- Nie wybielać. Nie prasować. Nie czyścić chemicznie.

Pokrowiec i osłona łóżeczka

- Oczyszczyć miejscowo lub wyprać delikatnie ręcznie w ciepłej wodzie z dodatkiem łagodnego mydła. Nie używać do czyszczenia wybielaczy oraz silnych detergentów.
- Dobrze wypłukać ciepłą wodą.
- Rozwiesić na powietrzu do całkowitego wyschnięcia.
- Nie prać w pralkach mechanicznych!
- Nie wybielać. Nie prasować. Nie czyścić chemicznie.

Przechowywać wózek i akcesoria w suchych warunkach bez bezpośredniego narażenia na światło słoneczne. Przed przechowywaniem wózka należy go wysuszyć, aby zapobiec rozwojowi pleśni lub bakterii.

➤ Vlastnosti

1. Rukojeť
2. Posuvné tlačítko na odejmutí korby
3. Stříška
4. Sluneční clona
5. Zip pro větrání stříšky
6. Klogy proti větru
7. Kryt nohou
8. Matrace
9. Tlačítka ke složení stříšky
10. Spodní větrání
11. Tlačítko pro složení montážního ramene

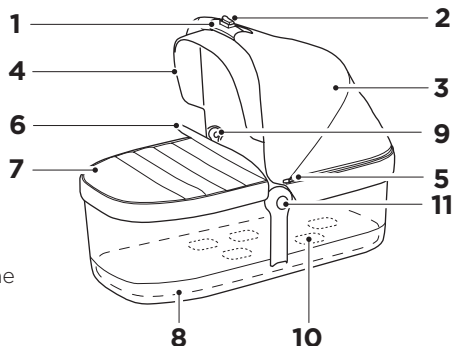

VAROVÁNÍ:

- i1. DŮLEŽITÉ** – Uchovejte tyto pokyny pro budoucí použití. Při nedodržení těchto pokynů může být ohrožena bezpečnost vašich dětí.
- i2.** Před použitím kočárku a korby si přečtete tento bezpečnostní manuál pro kočárky a korby Thule a pečlivě si jej uložte, abyste se k němu mohli kdykoli vrátit.
- i3.** Před použitím kojenecké autosedačky si pečlivě přečtete všechny pokyny.

DŮLEŽITÉ INFORMACE

Korba Thule Sleek je kompatibilní pouze s kočárkem Thule Sleek.

ÚDRŽBA

Aby vám korba Thule Sleek Bassinet vydržela co nejdéle v dobrém stavu, je nutné ji pravidelně čistit a správně o ni pečovat.

Pravidelně kontrolujte, zda kočárek a příslušenství nejeví známky poškození nebo opotřebení:

- Všimněte si kovových součástí, zda nejsou promáčknuté nebo prasklé. Je-li kterákoli z kovových součástí prasklá nebo jinak poškozená, kočárek nepoužívejte.

- Pravidelně kontrolujte, jestli textilní části nejsou natržené, ošoupané nebo jinak poškozené.

Tkaniny na korbě Thule Sleek Bassinet lze čistit podle následujících pokynů:

Kryt nohou, matrace, potah matrace a odepínatelná podšívka

- Lze prát v pračce s použitím programu pro šetrné praní a mýdlové vody, a to samostatně nebo s obdobnými kusy textilu.
- Maximální teplota vody je 30 °C.
- Dobře vymáchejte a odstředte bez ohřívání.
- Pověste a nechte zcela vyschnout.
- Nepoužívejte bělidlo. Nežehlete. Nesušte v sušičce.

Povlak korby a stříška

- Lze vyčistit fleky nebo jemně ručně vyprat v teplé mýdlové vodě. K čištění nepoužívejte rozpouštědla.
- Dobře vymáchejte v teplé vodě.
- Pověste a nechte zcela vyschnout.
- Neperte v pračce!
- Nepoužívejte bělidlo. Nežehlete. Nesušte v sušičce.

Kočárek a příslušenství skladujte v suchu a mimo přímé sluneční světlo. Před uskladněním kočárku osušte, aby se na něm nemnožily plísňe a bakterie.

➤ Jellemzők

1. Hordozófogantyú
2. Mózeskosár kioldó csúszógombja
3. Napellenzőtető
4. Napellenző
5. Cipzár a napellenzőtető szellőztetéséhez
6. Szélvédő vászon
7. Kötény
8. Matrac
9. Napfénytető behajtógombjai
10. Alsó szellőzés
11. Rögzítőkar behajtógombja

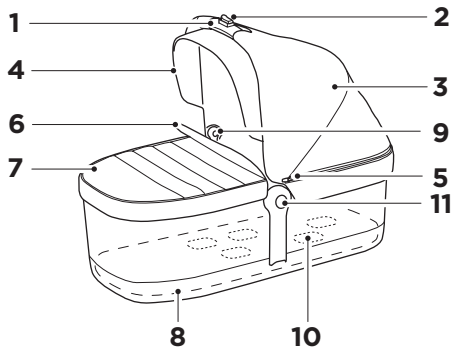

FIGYELMEZTETÉS:

- i1. **FONTOS! GONDOSAN TANULMÁNYOZZA ÁT ÉS ŐRIZZE MEG EZT AZ ÚTMUTATÓT!** Ha nem tartja be az útmutató javaslatait, gyermekét kockázatnak teszi ki.
- i2. A használatbavétel előtt olvassa el a Thule babakocsikhoz és mózeskosarakhoz készült biztonsági útmutatót, és tartsa azt később is hozzáférhető helyen.
- i3. A csecsemőhordozó használatba vétele előtt olvassa el a használati utasítást.

FONTOS INFORMÁCIÓ

A Thule Sleek mózeskosár csak a Thule Sleek babakocsival kompatibilis.

KARBANTARTÁS

A Thule Sleek mózeskosár jó állapotának megőrzésében fontos szerepe van a tisztításnak és a karbantartásnak.

Rendszeresen ellenőrizze a babakocsit és tartozékait, sérüléseket és a kopás jeleit vizsgálva:

- Ne használja a csecsemőhordozót, amennyiben az megsérült vagy kilazult.

- Ellenőrizze a fém alkatrészeket, hogy nincsenek-e rajtuk horpadások vagy repedések. Ne használja a babakocsit, ha valamelyik fém alkatrész repedt vagy behorpadt.
- Ellenőrizze rendszeresen a szövetanyagokat, hogy nem szakadtak-e, nincsenek-e rajtuk kikopott részek, illetve más sérülések..

A Thule Sleek mózeskosár kárpitját az alábbi utasítások szerint tisztítsa:

Kötény, matracpárna, matrachuzat és lecipázható bélések

- Gépben külön vagy hasonló darabokkal kímélő mosószerrel és meleg vízzel óvatosan mosható.
- A víz maximális hőmérséklete 30 Celsius-fok lehet.
- Alaposan öblítse át, majd szárítás nélkül centrifugálja ki.
- Akassza ki, hogy teljesen megszáradjon.
- Ne használjon fehérítőszert. Nem vasalható. Tilos a vegytisztítás.

Mózeskosár burkolata és napfényteteje

- Folttisztítással vagy kézi mosással tisztítható, kímélő mosószerrel és meleg vízzel.
- A tisztításhoz ne használjon oldószereket.
- Az alapos öblítéshez meleg vizet használjon.
- Akassza ki, hogy teljesen megszáradjon.
- Ne mossa gépben!
- Ne használjon fehérítőszert. Nem vasalható. Tilos a vegytisztítás.

A babakocsit és tartozékait tárolja száraz, napfénytől védett helyen. A babakocsit tárolása előtt szárítsa meg, így megelőzve a penész kialakulását és a baktériumok megtelepedését.

➤ Caracteristici

1. Mâner de transport
2. Buton glisare eliberare coș pentru copii
3. Baldachin
4. Parasolar
5. Fermoar pentru ventilarea baldachinului
6. Aerisire
7. Paravan
8. Saltea
9. Butoane pliere baldachin
10. Ventilație inferioară
11. Buton pliere braț de prindere

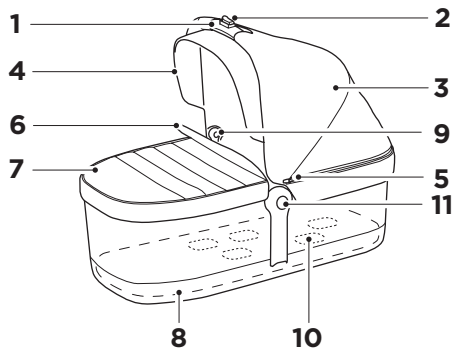

⚠ ATENȚIE:

- s1.** IMPORTANT - A SE CITI CU ATENȚIE ȘI A SE PĂSTRA PENTRU CONSULTARE ULTERIOARĂ. Dacă nu urmați instrucțiunile, poate fi afectată siguranța copilului.
- i2.** Înainte să utilizați cărucioarele și coșurile pentru copii Thule, citiți manualul privind siguranța și păstrați-l pentru consultare ulterioară.
- i3.** Citiți toate instrucțiunile înainte de a utiliza coșul.

INFORMAȚII IMPORTANTE

Coșul Thule Sleek este compatibil doar cu căruciorul Thule Sleek.

ÎNTREȚINERE

Menținerea coșului pentru copii Thule Sleek curat și bine întreținut este un factor important pentru păstrarea acestuia în stare bună de funcționare.

Inspectați căruciorul și accesoriile în mod regulat pentru urme de deteriorare și semne de uzură:

- Nu utilizați coșul dacă este deteriorat sau rupt.
- Verificați componentele metalice pentru fisuri sau urme de lovituri. Nu utilizați căruciorul dacă există componente metalice fisurate sau deteriorate.

- Examinați materialul textil cu regularitate pentru urme de rupere, zone uzate sau alte semne de deteriorare.

Materialele de pe coșul de copii Thule Sleek pot fi curățate conform instrucțiunilor următoare:

Paravan, saltea, husă saltea și căptușeală cu fermoar

- Spălați separat la mașină la un program pentru materiale delicate sau împreună cu articole asemănătoare, cu apă caldută și săpun neagresiv.
- Temperatură maximă a apei de 30 de grade Celsius.
- Clătiți bine și uscați prin centrifugare, fără căldură.
- Permiteți uscarea completă în aer liber.
- Nu folosiți înălbitor. Nu călcați. Nu curățați chimic.

Husă și baldachin coș pentru copii

- Curățați petele sau spălați ușor manual cu apă caldută și săpun neagresiv.
- Nu utilizați solvenți de curățare.
- Clătiți bine cu apă caldă.
- Permiteți uscarea completă în aer liber.
- Nu spălați la mașină!
- Nu folosiți înălbitor. Nu călcați. Nu curățați chimic.

Depozitați căruciorul și accesoriile într-o zonă uscată, ferită de lumina directă a soarelui. Înainte de a depozita căruciorul, acesta trebuie să fie uscat pentru a preveni dezvoltarea mușcăiului sau a bacteriilor.

➤ Vlastnosti

1. Rukoväť na nosenie
2. Tlačidlo na uvoľnenie vaničky
3. Strieška
4. Slniečna clona
5. Zips na vetranie cez striešku
6. Klapka proti vetru
7. Fusak
8. Matrac
9. Tlačidlá na zloženie striešky
10. Spodné vetranie
11. Tlačidlo na zloženie držiaka

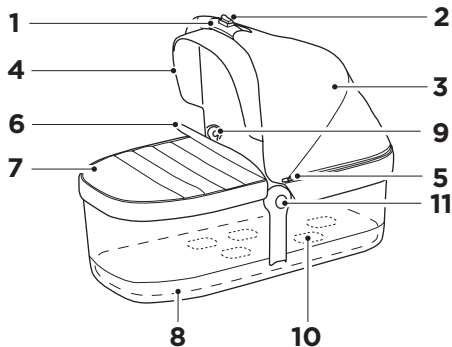

VAROVANIE:

- s1. DÔLEŽITÉ - DÔSLEDNE SI PREČÍTAJTE TIETO POKYNY A UCHOVAJTE ICH NA BUDÚCE POUŽITIE.** Pri nedodržaní týchto pokynov môže byť ohrozená bezpečnosť vášho dieťaťa.
- i2.** Pred použitím si prečítajte bezpečnostný manuál pre kočíky a vaničky Thule a uchovejte ho na budúce použitie.
- i3.** Pred použitím dojčenského nosiča si prečítajte kompletné pokyny.

DÔLEŽITÉ INFORMÁCIE

Vanička Thule Sleek Bassinet je kompatibilná len s kočíkom Thule Sleek.

ÚDRŽBA

Aby ste zachovali dobrý stav vaničky Thule Sleek Bassinet, je nutné ju čistiť a dobre sa o ňu starať.

Pravidelne kontrolujte, či kočík a príslušenstvo nevykazujú známky poškodenia alebo opotrebovania:

- Nepoužívajte dojčenský nosič, ak je poškodený alebo zlomený.

- Skontrolujte, či kovové súčasti nie sú preliačené alebo prasknuté. Ak je ktorákoľvek z kovových súčastí prasknutá alebo poškodená, kočík nepoužívajte.
- Pravidelne kontrolujte, či textilné časti nie sú natrhnuté, ošúchané alebo nevykazujú iné znaky poškodenia.

Látky na vaničke Thule Sleek Bassinet čistite podľa nasledujúcich pokynov:

Fusak, matrac, poťah na matrac a odopínateľný vankúš

- Perte samostatne v práčke pomocou jemného programu alebo s podobnými tkaninami s použitím jemného saponátu a teplej vody.
- Maximálna teplota vody je 30 °C.
- Dôkladne vypláchnite a odstredte bez pôsobenia tepla.
- Úplne vysušte zavesené na vzduchu.
- Nepoužívajte bielicidlo. Nežehlite. Nečistite v čistiarni.

Obal na vaničku a strieška

- Vyčistite flaky alebo operte v rukách pomocou jemného saponátu a teplej vody.
- Na čistenie nepoužívajte rozpúšťadlá.
- Dobre vypláchnite v teplej vode.
- Úplne vysušte zavesené na vzduchu.
- Neperte v práčke!
- Nepoužívajte bielicidlo. Nežehlite. Nečistite v čistiarni.

Kočík a príslušenstvo skladujte v suchu a mimo priameho slnečného svetla. Pred uskladnením kočík osušte, aby sa na ňom nemnožili plesne a baktérie.

SK

➤ Predstavitev

1. Ročaj za prenašanje
2. Drsnni gumb za sprostitvev košare
3. Strehica
4. Ščitnik proti soncu
5. Zadrga za zračenje strehice
6. Zaščita proti vetru
7. Podloga
8. Ležalni vložek
9. Gumbi za zlaganje strehice
10. Zračenje dna
11. Gumb za zlaganje pritrjevalne ročice

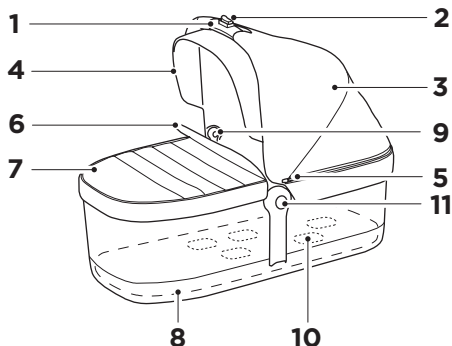

OPOZORILO:

- i1.** POMEMBNO – Shranite ta navodila za prihodnjo uporabo. Če jih ne upoštevate, lahko ogrozite varnost otrok.
- i2.** Pred uporabo preberite varnostni priročnik za otroške vozičke in košare Thule ter ga shranite za prihodnjo uporabo.
- i3.** Pred uporabo vozička preberite vsa navodila.

POMEMBNE INFORMACIJE

Košara Thule Sleek Bassinet je združljiva samo z vozičkom Thule Sleek.

VZDRŽEVANJE

Čiščenje in dobro vzdrževanje sta pomembna dejavnika za ohranitev dobrega stanja košare Thule Sleek Bassinet.

Redno pregledujte voziček in dodatno opremo, da boste opazili poškodbe in znake obrabe:

- Preverite, ali so na kovinskih delih morebitne udrtine ali razpoke. Vozička ne uporabljajte, če je kateri od kovinskih delov počen ali poškodovan.
- Redno pregledujte tkanine, da boste opazili raztrganine, obrabljene dele ali morebitne druge znake poškodb.

Tkanine na košari Thule Sleek Bassinet lahko čistite skladno s temi navodili:

Podloga, podlaga in prevleka za ležalni vložek ter podloga na zadrgo

- Ločeno oziroma skupaj s tkaninami podobnih barv perite v pralnem stroju s programom za občutljivo perilo, pri čemer uporabite blag pralni prašek in toplo vodo.
- Največja dovoljena temperatura vode je 30 stopinj Celzija.
- Dobro izperite in osušite s centrifugo brez toplote.
- Popolnoma posušite na zraku.
- Ne uporabljajte belil. Ne likajte. Ne uporabljajte kemičnega čiščenja.

Prevleka in strehica košare

- Očistite samo posamezna mesta ali nežno ročno operite z blagim pralnim praškom in toplo vodo. Za čiščenje ne uporabljajte topli.
- Dobro izperite s toplo vodo.
- Popolnoma posušite na zraku.
- Ne perite v pralnem stroju!
- Ne uporabljajte belil. Ne likajte. Ne uporabljajte kemičnega čiščenja.

Otroški voziček in dodatno opremo hranite na suhem mestu, stran od neposredne sončne svetlobe. Preden otroški voziček shranite, ga popolnoma posušite, da preprečite nastanek plesni ali rast bakterij.

Характеристики

1. Дръжка за носене
2. Плъзгащ се бутон за освобождаване на бебешката кошница
3. Сенник
4. Мрежест прозорец
5. Цип на сенника за разширяване и проветряване
6. Вятърна клапа
7. Престилка
8. Матрак
9. Бутони за сгъване на сенника
10. Долно проветрение
11. Бутон за сгъване на монтажното рамо

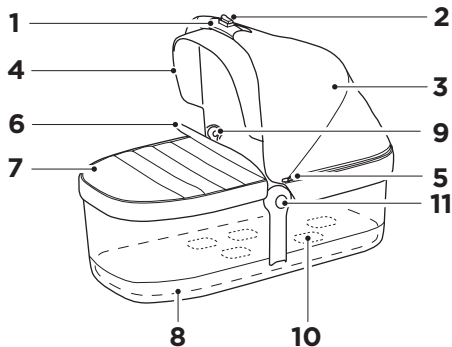

ПРЕДУПРЕЖДЕНИЕ:

- i1. **ВАЖНО – ПРОЧЕТЕТЕ ВНИМАТЕЛНО И ЗАПАЗЕТЕ ЗА СПРАВКА В БЪДЕЩЕ.** Безопасността на детето може да бъде засегната, ако не следвате тези инструкции.
- i2. Преди употреба прочетете ръководството за безопасност на детски колички и бебешки кошници Thule и го запазете за бъдещи справки.
- i3. Прочетете всички указания, преди да използвате бебешката кошница.

ВАЖНИ СВЕДЕНИЯ

Кошницата Thule Sleek Bassinet е съвместима само с количката Thule Sleek.

ПОДДРЪЖКА

Поддръжането на кошницата Sleek Bassinet чиста и поддържана е важна предпоставка за доброто ѝ състояние.

Проверявайте редовно количката и принадлежностите за повреди и признаци на износване:

- Не използвайте кошницата, ако е повредена или счупена.

- Проверявайте металните части за вдлъбнатини и пропуквания. Не използвайте количката, ако някоя от металните части е напукана или повредена.
- Проверявайте редовно плата за скъсвания, износени места или други признаци на повреждане.

Платовете на Thule Sleek Bassinet могат да се почистват съгласно следните указания:

Престилка, подложка за матрак, покривало и облекло с цип за матрак.

- В перална машина при щадяща програма за пране, отделно или заедно с подобни материали, с използване на мек сапун и топла вода.
- Максималната температура на водата е 30 градуса по Целзий.
- Изплаквайте добре и изсушавайте с центрофуга без затопляне.
- Сложете на простор до пълно изсушаване.
- Не избелвайте. Не гладете. Без химическо чистене.

Покривало и сенник на кошницата

- Почистване на петна или ръчно пране с мек сапун и топла вода.
- Не използвайте почистващи разтворители.
- Изплаквайте добре с топла вода.
- Сложете на простор до пълно изсушаване.
- Да не се пере в перална машина!
- Не избелвайте. Не гладете. Без химическо чистене.

Прибирайте количката и принадлежностите в сухо помещение без пряка слънчева светлина. Преди да приберете количката, тя трябва да бъде суха, за да се предотврати развитието на мухъл и бактерии.

➤ Značajke

1. Ručka za nošenje
2. Klizni gumb za otpuštanje kolijevke
3. Nadstrešnica
4. Štitnik od sunca
5. Patent-zatvarač za prozračivanje nadstrešnice
6. Preklopni vjetrobran
7. Pregača
8. Madrac
9. Gumbi za sklapanje nadstrešnice
10. Prozračivanje donjeg dijela
11. Gumb za sklapanje poluge za montiranje

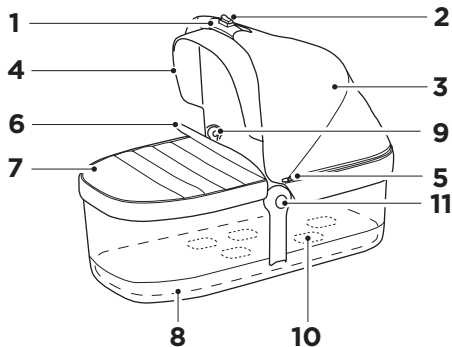

UPOZORENJE:

- i1. VAŽNO – PAŽLJIVO PROČITAJTE I SAČUVAJTE ZA BUDUĆU UPOTREBU.** Nepriдрžavanje ovih uputa može utjecati na sigurnost djeteta.
- i2. Prije uporabe kolica i kolijevki tvrtke Thule pročitajte priručnik o sigurnosti i sačuvajte ga za buduću uporabu.**
- i3. Prije uporabe dječje nosiljke pročitajte sve upute.**

VAŽNE INFORMACIJE

Proizvod Thule Sleek Bassinet kompatibilan je samo s kolicima Thule Sleek.

ODRŽAVANJE

Držanje proizvoda Thule Sleek Bassinet čistim i dobro održavanim bitan je čimbenik u održavanju dobrog stanja kolica.

Redovito pregledavajte moguća oštećenja i znakove trošenja kolica i pribora:

- Nemojte koristiti nosiljku za dijete, ako je oštećena ili polomljena.
- Provjerite udubljenja ili napuknuća na metalnim

dijelovima. Nemojte koristiti kolica ako su neki metalni dijelovi napuknuti ili oštećeni.

- Redovito provjeravajte rupe u tkanini, istrošena mjesta ili bilo kakve druge znakove oštećenja.

Tkanina proizvoda Thule Sleek Bassinet može se čistiti u skladu sa sljedećim uputama:

Pregača, podložak i pokrov madraca te odvojiva podstava

- Može se odvojeno i lagano oprati u perilici ili blagim sapunom i toplom vodom zajedno sa sličnim stvarima.
- Maksimalna temperatura vode treba biti 30 °C.
- Dobro isperite i osušite bez uporabe vrućine.
- Objesite kako bi se potpuno osušila na zraku.
- Nemojte upotrebljavati izbjeljivač. Nemojte peglati. Nemojte kemijski čistiti.

Pokrov i nadstrešnica za kolijevku

- Očistite mrlje ili ručno operite blagim sapunom i toplom vodom.
- Nemojte upotrebljavati otapala za čišćenje.
- Dobro isperite toplom vodom.
- Objesite kako bi se potpuno osušila na zraku.
- Nemojte prati u perilici rublja!
- Nemojte upotrebljavati izbjeljivač. Nemojte peglati. Nemojte kemijski čistiti.

Čuvajte kolica i pribor na suhom mjestu na kojem nema izravnog sunčevog svjetla. Prije pohrane, kolica trebaju biti suha kako bi se spriječio razvoj plijesni ili bakterija.

➤ Χαρακτηριστικά

1. Λαβή μεταφοράς
2. Κουμπί απελευθέρωσης πορτ-μπεμπέ
3. Κουκούλα
4. Αλεξήλιο
5. Φερμουάρ για αερισμό στην κουκούλα
6. Πτερύγιο προστασίας από τον αέρα
7. Ποδιά
8. Στρώμα
9. Κουμπιά διπλώματος κουκούλας
10. Αερισμός στο κάτω μέρος
11. Κουμπί διπλώματος βραχίονα τοποθέτησης

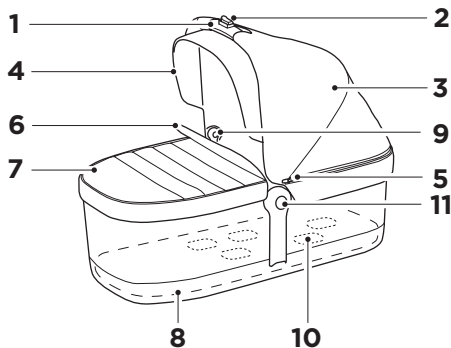

ΠΡΟΕΙΔΟΠΟΙΗΣΗ:

- s1.** ΣΗΜΑΝΤΙΚΟ - ΔΙΑΒΑΣΤΕ ΠΡΟΣΕΚΤΙΚΑ ΚΑΙ ΦΥΛΑΞΤΕ ΓΙΑ ΜΕΛΛΟΝΤΙΚΗ ΧΡΗΣΗ. Η ασφάλεια του παιδιού μπορεί να διακυβευτεί, εάν δεν ακολουθήσετε αυτές τις οδηγίες.
- i2.** Διαβάστε το εγχειρίδιο ασφαλείας για τα καρότσια και τα πορτ-μπεμπέ της Thule πριν από τη χρήση και φυλάξτε το για μελλοντική αναφορά.
- i3.** Διαβάστε όλες τις οδηγίες προτού χρησιμοποιήσετε το πορτ-μπεμπέ.

ΣΗΜΑΝΤΙΚΕΣ ΠΛΗΡΟΦΟΡΙΕΣ

Το Thule Sleek Bassinet είναι συμβατό μόνο με το καρότσι Thule Sleek.

ΣΥΝΤΗΡΗΣΗ

Διατηρείτε το πορτ-μπεμπέ Thule Sleek Bassinet καθαρό και συντηρείτε το σωστά, ώστε να παραμένει σε καλή κατάσταση.

Ελέγχετε τακτικά το καρότσι και τα αξεσουάρ του για ζημιές και σημάδια φθοράς:

- Μην χρησιμοποιείτε το πορτ-μπεμπέ, αν έχει υποστεί ζημιά ή έχει σπάσει.
- Ελέγχετε τα μεταλλικά εξαρτήματα για τυχόν βαθουλώματα ή ρωγμές. Μην χρησιμοποιείτε το

καρότσι, αν κάποια από τα μεταλλικά εξαρτήματα έχουν ραγίσει ή έχουν υποστεί ζημιά.

- Ελέγχετε τακτικά το ύφασμα για σχισίματα, φθαρμένα σημεία ή άλλα σημάδια φθοράς.

Μπορείτε να καθαρίσετε τα υφάσματα στο πορτ-μπεμπέ Thule Sleek Bassinet σύμφωνα με τις ακόλουθες οδηγίες:

Ποδιά, στρώμα, κάλυμμα στρώματος και αφαιρούμενη επένδυση

- Πλύνετε σε χαμηλό πρόγραμμα στο πλυντήριο ξεχωριστά ή μαζί με παρόμοια υφάσματα με ήπιο σαπούνι και ζεστό νερό.
- Μέγιστη θερμοκρασία νερού 30 βαθμοί Κελσίου.
- Ξεπλύνετε καλά και στύψτε στο πλυντήριο χωρίς θερμότητα.
- Κρεμάστε το για να στεγνώσει εντελώς στον αέρα.
- Μην χρησιμοποιήσετε χλωρίνη. Μην το σιδερώσετε. Μην χρησιμοποιήσετε στεγνό καθάρισμα.

Bassinet cover and canopy

- Καθαρίστε τους λεκέδες ή πλύντε το ύφασμα στο χέρι με ήπιο σαπούνι και ζεστό νερό.
- Μην χρησιμοποιήσετε διαλύτες καθαρισμού.
- Ξεβγάλτε καλά με ζεστό νερό.
- Κρεμάστε το για να στεγνώσει εντελώς στον αέρα.
- Μην το πλύνετε στο πλυντήριο!
- Μην χρησιμοποιήσετε χλωρίνη. Μην το σιδερώσετε. Μην χρησιμοποιήσετε στεγνό καθάρισμα.

Αποθηκεύετε το καρότσι και τα αξεσουάρ του σε ξηρό μέρος μακριά από το άμεσο ηλιακό φως. Πριν από την αποθήκευση του καροτσιού, στεγνώστε το για να αποτρέψετε την ανάπτυξη μούχλας ή βακτηρίων.

Özellikler

1. Taşıma kolu
2. Beşik serbest bırakma düğmesi
3. Gölgelek
4. Güneşlik
5. Gölgelek havalandırması için fermuar
6. Rüzgar kanadı
7. Rüzgarlık
8. Yatak
9. Gölgelek katlama düğmeleri
10. Alt havalandırma
11. Montaj kolu katlama düğmesi

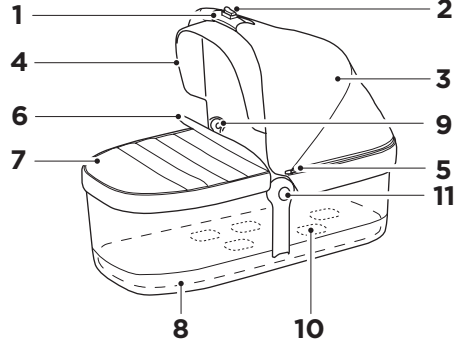

UYARI:

- i1. ÖNEMLİ:** Bu talimatları ileride başvurmak üzere saklayın. Bu talimatlara uymazsanız çocuğunuzun güvenliği etkilenebilir.
- i2.** Kullanmadan önce Thule Bebek Arabaları ve Beşikleri için Güvenlik Kılavuzu'nu okuyun ve gelecekte başvurmak amacıyla saklayın.
- i3.** Bebek taşıyıcısını kullanmadan önce tüm talimatları okuyun.

ÖNEMLİ BİLGİLER

Thule Sleek Bassinet yalnızca Thule Sleek bebek arabasıyla uyumludur.

BAKIM

Thule Sleek Bassinet'i temiz ve iyi muhafaza etmek, onu iyi durumda tutmak için önemli bir faktördür.

Düzenli olarak bebek arabanızda ve aksesuarlarınızda hasar ve aşınma belirtisi olup olmadığını inceleyin:

- Metal bileşenlerde çökme veya çatlak olup olmadığını kontrol edin. Metal bileşenlerde kırık veya hasar varsa bebek arabasını kullanmayın.
- Düzenli olarak kumaşta yırtık, yıpranmış nokta veya başka bir hasar işareti olup olmadığını inceleyin.

Thule Sleek Bassinet kumaşları aşağıdaki talimatlara uygun olarak elde temizlenebilir:

Önlük, yatak pedi, yatak örtüsü ve fermuarlı astar

- Yumuşak sabun ve ılık su kullanılarak ayrı ayrı veya benzer ürünlerle makinede hassas programda yıkayın.
- Maksimum su sıcaklığı 30 Santigrat derecedir.
- İyi durulayın ve ısı olmadan kurutma makinesinde kurutun.
- Tamamen asarak kurutun.
- Çamaşır suyu kullanmayın. Ütülemeyin. Kuru temizleme yapmayın.

Beşik örtüsü ve gölgelek

- Nokta temizleme yapın veya yumuşak sabun ve ılık suyla hassas şekilde elde yıkayın. Temizleme malzemeleri kullanmayın.
- Ilık suyla iyice durulayın.
- Tamamen asarak kurutun.
- Makinede yıkamayın!
- Çamaşır suyu kullanmayın. Ütülemeyin. Kuru temizleme yapmayın.

Bebek arabanızı ve aksesuarlarınızı doğrudan güneş ışığı almayan kuru bir yerde saklayın. Küf veya bakteri oluşumunu önlemek için bebek arabanız saklanmadan önce kuru olmalıdır.

➤ Karatteristiċi

1. Manku għall-garr
2. Buttuna li tiżzerżaq biex taqla' l-bassiniet
3. Kanopew
4. Sunvisor
5. Żipper għall-ventilazzjoni tal-kanopew
6. Flap tar-riħ
7. Apron
8. Saqqu
9. Buttuni biex tilwi l-kanopew
10. Ventilazzjoni tal-qiegħ
11. Buttuna għal-liwi tad-driegħ tal-immuntar

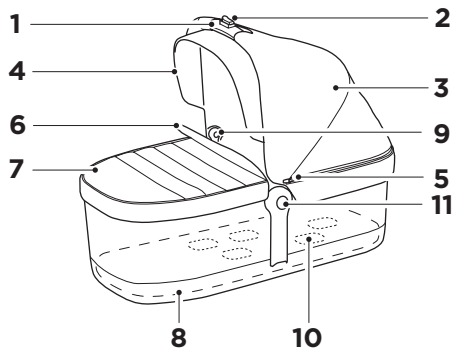

! TWISSIJA:

- i1.** IMPORTANTI - AQRA BIR-REQQA U ŻOMM GĦAL REFERENZA FIL-FUTUR. Is-sigurtà tat-tfal tista' tkun affettwata jekk ma ssegwix dawn l-istruzzjonijiet.
- i2.** Aqra l-Manwal tas-sigurtà għall-Istrollers u l-Bassinets ta' Thule qabel l-użu u żomm għal referenza fil-futur.
- i3.** Aqra l-istruzzjonijiet kollha qabel l-użu tat-trasportatur tat-trabi.

INFORMAZZJONI IMPORTANTI

Thule Sleek Bassinet huwa kompatibbli biss mal-istroller ta' Thule Sleek.

MANUTENZJONI

Li żżomm it-Thule Sleek Bassinet tiegħek nadif u miżmum sew huwa fattur importanti biex iżomm f'kundizzjoni tajba.

Spezzjona b'mod regolari l-istroller u l-aċċessorji tiegħek għal hsara u sinjali ta' tkagħbir bl-użu.

- Tużax it-trasportatur tat-trabi jekk ikollu l-hsara jew ikun imkisser.

- Iċċekkja l-komponenti tal-metall għal kwalunkwe daqqa jew xaqq. Tużax l-istroller jekk xi komponent tal-metall ikun maqsum jew bi hsara.
- Eżamina b'mod regolari d-drapp biex tara jekk għandux xi tiċrita, partijiet li jridu jinbidlu jew kwalunkwe sinjal ta' hsara.

Id-drappijiet ta' Thule Sleek Bassinet jistgħu jtnaddfu skont l-istruzzjonijiet li ġejjin:

Fardal, kuxxinett tas-saqqu, kaver tas-saqqu u inforra li tinfetah b'żipp

- Aħsel b'mod ħafif bil-magna tal-ħasil waħdu jew ma' affarijiet simili billi tuża sapun u ilma sħun.
- Temperatura massima tal-ilma: 30 grad Celsius.
- Laħlaħ sew u nnixxef bi spin dryer mingħajr ebda shana.
- Dendel u ħallih jinxf kompletament bl-arja.
- Tużax bliċċ. Tgħaddix. Tnaddafix fix-xott.

Kaver tal-bassiniet u kanopew

- Naddaf fejn hemm maħmuġ jew aħsel bl-idejn bil-mod billi tuża sapun u ilma sħun.
- Tużax solventi tat-tindif.
- Laħlaħ sew b'ilma sħun.
- Dendel u ħallih jinxf kompletament bl-arja.
- Taħsilx f'magna tal-ħasil!
- Tużax bliċċ. Tgħaddix. Tnaddafix fix-xott.

Aħžen l-istroller u l-aċċessorji tiegħek f'żona niexfa 'l bogħod mid-dawl tax-xemx dirett. Qabel taħžen l-istroller tiegħek, dan għandu jkun niexef biex tevita li tikber il-moffa u l-batterja.

MT

תכונות <

1. ידית נשיאה
2. לחצן שחרור סל השכיבה
3. גגון
4. מגן שמש
5. רוכסן לאוורור הגגון
6. כנף רוח
7. משטח עריסה
8. מזרן
9. לחצנים לקיפול הגגון
10. אוורור תחתון
11. לחצן לקיפול זרוע ההרכבה

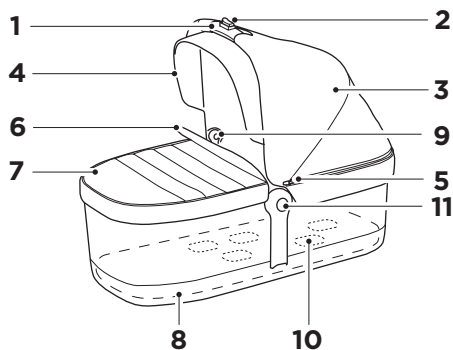

⚠ אזהרה:

1. חשוב - קרא בקפידה ושמור לעיון במועד מאוחר יותר. בטיחות הילד עלולה להיפגע אם לא תמלא אחר הנחיות אלה.
2. לפני השימוש בעגלות ובסלי שכיבה של Thule, קרא את מדריך הבטיחות ושמור עליו לעיון במועד מאוחר יותר.
3. עליך לקרוא את כל ההוראות לפני השימוש במנשא לתינוק.

בושח עדימ

Thule Sleek של הלגעל סיאתמ Thule Sleek לש הביכשה לס דבלב Sleek.

תחזוקה

- יש להקפיד לנקות ולתחזק היטב את סל השכיבה Thule Sleek, על מנת לשמור על תפקוד תקין.
- בדוק באופן קבוע את העגלה והאביזרים לאיתור נזקים וסימני בלאי:
- אין להשתמש במנשא לתינוק אם הוא פגום או שבור.
 - בדוק את חלקי המתכת לאיתור שקעים או סדקים.
 - אין להשתמש בעגלה אם רכיבי המתכת הכלולים בה סדוקים או פגומים.
 - בדוק את הבד באופן קבוע לאיתור קרעים, אזורים כלויים או סימנים אחרים לנזק.

מאתב Thule Sleek הביכשה לסב דבה תא תוקנל ותינ תואבה תוארהל

נסכרהו ורזמה יוסיכ, ורזמה תדיפר, הסירעה חטשמ הריגסל

- יש לכבס בכביסה עדינה בנפרד, או עם פריטים דומים, עם סבון עדין ומים פושרים.
- טמפרטורת המים המרבית היא 30 מעלות צלזיוס.
- שטוף היטב וסחוט לייבוש ללא חום.
- תלה עד לייבוש מלא.
- אין להשתמש בחומרי הלבנה. אין לגהץ. אין לנקות בניקוי יבש.

הביכשה לס לש ונגוהו יוסיכה

- יש לנקות באופן נקודתי או לכבס ביד עם סבון עדין ומים פושרים.
- אין להשתמש בחומרי ניקוי ממסים.
- שטוף היטב במים פושרים.
- תלה עד לייבוש מלא.
- אין לכבס במכונת כביסה!
- אין להשתמש בחומרי הלבנה. אין לגהץ. אין לנקות בניקוי יבש.
- משמש קחרה, שבי רוזאב מיריביאהו הלגעה תא וסחא ידכ השבי איהש אדווול שי, הלגעה ונסחא ינפל. הרישי מיקדייה וא שבוה תורצוויה עונמל.

الميزات

1. مقبض الحمل
2. زر تحرير السرير الانزلاقي
3. مظلة
4. واق من الشمس
5. سحب لتهوئة المظلة
6. رفرف الرياح
7. الغطاء
8. الحشية
9. أزرار طي المظلة
10. التهوية السفلية
11. زر طي ذراع التركيب

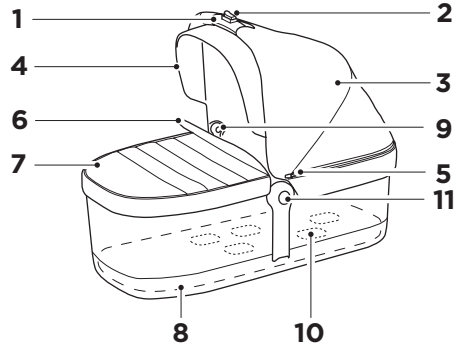

تحذير!

1. مهم - يُرجى قراءة هذه المادة بعناية والاحتفاظ بها كمرجع مستقبلي. قد تتأثر سلامة الطفل إذا لم تتبع هذه التعليمات بدقة.
2. اقرأ دليل سلامة عربات وأسرّة الأطفال من Thule قبل الاستخدام واحتفظ به للرجوع إليه في المستقبل.
3. اقرأ كل التعليمات قبل استخدام حامل الطفل.

قدمم تا هول عم

تبرع عم طوقف قفاوتم Thule Sleek لافطال ريرس Thule Sleek لافطال ليرس.

قنايصل

يعتبر الإبقاء على سرير Thule Sleek Bassinet نظيفاً ومصانئاً

بشكل جيد عاملاً مهماً في الحفاظ عليه في حالة جيدة.

افحص عربة الأطفال والملحقات بانتظام بحثاً عن وجود ضرر أو

علامات على التلف:

- لا تستخدم حامل الأطفال إذا كان تالفاً أو مكسوراً.
- تفقد المكونات المعدنية بحثاً عن أي انبعاجات أو تصدعات. لا تستخدم عربة الأطفال إذا كانت المكونات المعدنية متصدعة أو تالفة.
- افحص القماش بانتظام بحثاً عن أي تمزقات أو مناطق بالية أو علامات على التلف.

لافطال ريرس يف ذو جول اقش حقالا فيظنت نكفمي
قنايصل تاميل عتلل اقفو Thule Sleek Bassinet

بباسلنا قن اظبو قنايصل اعاطغو، قنايصل اقداسوو، اعاطغلنا

- يُغسل في الغسالة وحده وبرفق أو مع أشياء مماثلة له باستخدام القليل من الصابون والماء الدافئ.
- الحد الأقصى لدرجة حرارة المياه هي 30 درجة مئوية.
- اشطفه جيداً وجفّه بدون حرارة.
- قم بتعليقها في الهواء حتى تجف تماماً.
- لا تستخدم المبيضات. لا تقم بالكي أو التنظيف الجاف.

قنظلمل ريرسنا اعاطغ

- يُغسل موضعياً أو يدوياً برفق باستخدام القليل من الصابون والماء الدافئ.
- لا تستخدم مذيبات التنظيف.
- اشطفها جيداً بالمياه الدافئة.
- قم بتعليقها في الهواء حتى تجف تماماً.
- لا يُغسل في الغسالة!
- لا تستخدم المبيضات. لا تقم بالكي أو التنظيف الجاف.

قفاق قنظلم يف قنايصل للافطال قنبرع نيزختب مق
لافطال قنبرع نيزخت لبق. سمشل اقشاق ناع اديعب
ايريرتلفبل وانفعل ومن عنمل قفاق نولكت نأ يغبني

功能

1. 搬运提手
2. 婴儿摇篮释放滑锁
3. 顶棚
4. 遮阳篷
5. 用于顶棚通风的拉链
6. 防风板
7. 围裙
8. 床垫
9. 顶棚折叠按钮
10. 底部通风装置
11. 安装臂折叠按钮

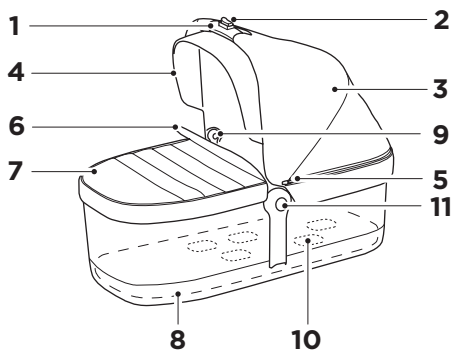

警告：

- i1. 重要提示 - 请保留这些说明以供将来参考。如果您不遵守这些说明，可能会影响到孩子的安全。
- i2. 请在使用前阅读 Thule 婴儿车和婴儿摇篮的安全手册，并保留该手册以供日后参考。
- i3. 使用嬰兒背架之前，請詳閱所有說明。

重要信息

Thule Sleek Bassinet 仅可适配 Thule Sleek 婴儿车。

保养

保持清洁并进行妥善保养是使 Thule Sleek 婴儿摇篮保持良好状态的一个重要因素。

定期检查您的婴儿车及附件是否损坏和存在磨损迹象：

- 检查金属组件是否存在任何凹痕或裂缝。如果任何金属组件出现裂缝或损坏，请勿使用此婴儿车。
- 定期检查面料是否存在撕裂、磨斑或其他任何损坏迹象。

可根据以下说明清洁 Thule Sleek 婴儿摇篮上的面料：

围裙、床垫衬垫、床垫罩和拉链式衬里

- 可使用温和香皂和温水单独或与类似面料一起轻柔机洗。
- 最高水温为 30 摄氏度。
- 冲洗干净和甩干，无需加热。
- 悬挂起来，完全晾干。
- 不可漂白、熨烫、干洗。

婴儿摇篮罩和顶棚

- 干洗或使用温和香皂和温水轻柔手洗。请勿使用清洁剂。
- 用温水冲洗干净。
- 悬挂起来，完全晾干。
- 请勿机洗！
- 不可漂白、熨烫、干洗。

请将婴儿车和配件存放在干燥处，避免阳光直射。存放婴儿车前，应确保其干燥，以防霉菌或细菌滋生。

➤ 功能

1. 手把
2. 搖籃拆卸按鈕
3. 遮棚
4. 遮陽板
5. 遮棚和通風孔專用拉鍊
6. 遮風板
7. 擋布
8. 軟墊
9. 遮棚折疊按鈕
10. 底部通風孔
11. 安裝支架折疊按鈕

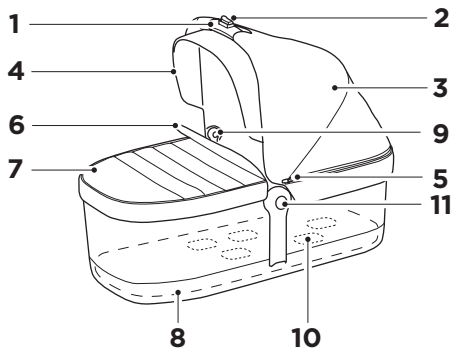

⚠ 警告：

- i1. 重要須知 - 請妥善保留此說明，以便未來參考使用。如果不遵守這些說明規定，兒童安全可能會受到影響。
- i2. 使用前請參閱 Thule 嬰兒推車和搖籃的安全手冊，並請妥善保存此手冊以便未來參考使用。
- i3. 請在使用嬰兒搖籃之前認真閱讀所有說明。

重要資訊

Thule Sleek 搖籃僅適用於 Thule Sleek 推車。

保養

為保持 Thule Sleek 搖籃狀態良好，保持清潔並定期保養非常重要。

請定期檢查推車和配件，查看是否有受損和磨損跡象。

- 請檢查金屬零件，查看是否有凹痕或裂縫。如果金屬零件破裂或受損，請勿使用嬰兒推車。
- 請定期檢查布料，查看是否有撕裂、磨損點或任何其他損壞的跡象。

請依照以下說明清潔 Thule Sleek 搖籃的布料：

擋布、軟墊、軟墊罩和拉鍊襪裡

- 可使用溫和肥皂及溫水，分開或與類似物品用洗衣機柔洗。
- 水溫最高溫度攝氏 30 度。
- 請充分清洗並脫水，並且不可使用烘乾機。
- 請完全風乾。
- 請勿使用漂白水。請勿熨燙。請勿乾洗。

搖籃外罩和遮棚

- 可使用溫和肥皂及溫水，分開或與類似物品用洗衣機柔洗。
- 請使用溫水充分清洗。
- 請完全風乾。
- 請勿機洗！
- 請勿使用漂白水。請勿熨燙。請勿乾洗。

請將嬰兒推車和配件存放在乾燥的地方，並避免陽光直射。請先擦乾嬰兒推車然後再存放，避免滋生霉菌或細菌。

機能

1. キャリーハンドル
2. Bassinetリリーススライドボタン
3. 日よけ
4. サンバイザー
5. 日よけの通気ジッパー
6. ウインドフラップ
7. エプロン
8. マットレス
9. 日よけ折りたたみ用ボタン
10. 底部の換気
11. マウントアーム折りたたみ用ボタン

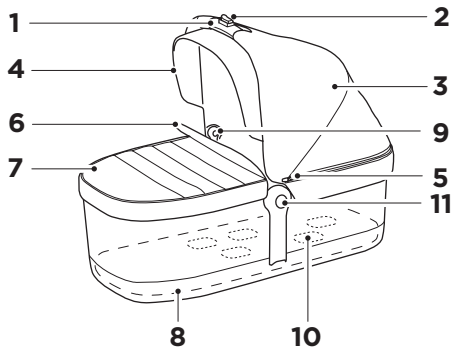

警告

- i1. 重要 - 以下の指示は、今後も参照できるように保管してください。以下の指示に従わない場合、お子様の安全が脅かされる可能性があります。
- i2. Thule StrollersとBassinetsをご利用になる前に、安全マニュアルをお読みいただき、今後も参照できるように保管してください。
- i3. チャイルドキャリアを使用する前に、取扱説明書の指示をすべてお読みください。

重要事項

Thule Sleek BassinetはThule Sleekベビーカーにのみ対応しています。

メンテナンス

Thule Sleek Bassinetを清掃し、よく手入れしておくことは、製品のコンディションを良好に保つうえで重要です。

ご使用のベビーカーやアクセサリに損傷や消耗が見られないか、定期的に点検してください。

- 金属部品にへこみやひび割れがないか確認します。金属部品にひび割れや損傷がある場合、そのベビーカーは使用しないでください。

- 布地の状態を定期的に点検して、破れ、摩耗などの問題の兆候がないことをお確かめください。

Thule Sleek Bassinetのファブリックは、以下の手順でクリーニングできます。

エプロン、マットレスパッド、マットレスカバー、ジッパー付きライナー

- 他の洗濯物と別にするか、刺激性の少ない石けんと温水を使用するものと一緒にごく弱い水流で洗ってください。
- 最高水温30°C。
- しかりすぎ、非加熱で脱水します。
- 風の当たるところに干して完全に乾かします。
- 漂白、アイロン、ドライクリーニングはできません。

Bassinetカバーと日よけ

- 他の洗濯物と別にするか、刺激性の少ない石けんと温水を使用するものと一緒にごく弱い水流で洗ってください。洗淨用の溶剤を使用しないでください。
- 温水でよくすすぎます。
- 風の当たるところに干して完全に乾かします。
- 洗濯機では洗わないでください!
- 漂白、アイロン、ドライクリーニングはできません。

ベビーカーとアクセサリは、直射日光を避け、乾燥した場所に保管してください。かびや雑菌の繁殖を防ぐため、ベビーカーを十分に乾かしてから収納してください。

>기능

1. 운반 손잡이
2. 요람 분리 슬라이드 버튼
3. 캐노피
4. 차광판
5. 캐노피 통풍용 지퍼
6. 윈드 플랩
7. 덮개
8. 매트리스
9. 캐노피 접기 버튼
10. 하단 통풍
11. 암 접기 장착 버튼

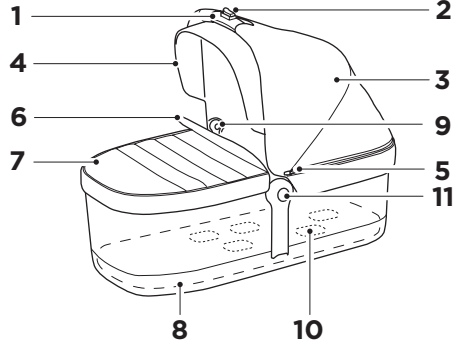

! 경고:

- i1. 중요 - 나중에 참고할 수 있도록 이 지침을 잘 보관하십시오. 이러한 지침을 따르지 않으면 자녀 안전에 좋지 않은 영향을 줄 수 있습니다.
- i2. 사용 전에 Thule 유모차와 요람의 안전 설명서를 잘 읽고 나중에 참고할 수 있도록 보관하십시오.
- i3. 소아용 캐리어를 사용하기 전에 모든 지침을 읽으십시오.

중요 정보

Thule Sleek Bassinet은 Thule Sleek 유모차에만 호환됩니다.

유지 관리

Thule Sleek Bassinet의 상태를 양호하게 유지하려면 제품을 청결하게 사용하고 유지 관리에 주의할 기울여야 합니다.

유모차와 액세서리를 정기적으로 점검하여 손상 및 마모 징후가 있는지 확인하십시오.

- 금속 부품 모양이 변형되거나 균열이 있는지 확인하십시오. 금속 부품에 이런 문제가 있으면 유모차를 사용하지 마십시오.
- 섬유가 찢어지거나 마모 또는 손상 징후가 있는지 정기적으로 점검해야 합니다.

다음과 같은 지침에 따라 Thule Sleek Bassinet의 천을 세탁할 수 있습니다.

덮개, 매트리스 패드, 매트리스 커버 및 지퍼로 잠그는 안감

- 세탁기에서 따로 약하게 세탁하거나 순한 세제와 온수를 사용하여 세탁합니다.
- 최대 수온은 섭씨 30도입니다.
- 열을 가하지 말고 꼼꼼하게 닦거나 회전시키면서 말립니다.
- 대기 중에서 완전히 건조시킵니다.
- 표백, 다림질, 드라이 클리닝하지 마십시오.

요람 커버 및 캐노피

- 부분 세탁하거나 부드러운 세제와 온수를 사용하여 약하게 손으로 세탁합니다. 세척 용제를 사용하지 마십시오.
- 온수로 잘 헹굽니다.
- 대기 중에서 완전히 건조시킵니다.
- 세탁기로 세탁하지 마십시오.
- 표백, 다림질, 드라이 클리닝하지 마십시오.

직사광선이 없는 건조한 장소에 유모차와 액세서리를 보관하십시오. 유모차를 보관하기 전에 완전히 말려 곰팡이나 박테리아가 서식하지 못하게 해야 합니다.

>คุณลักษณะ

1. มือจับ
2. ปุ่มเลื่อนปลดที่นั่งนอนเด็ก
3. หลังคา
4. ที่บังแดด
5. ซิปสำหรับการระบายอากาศที่หลังคา
6. ผ้ากันลม
7. ผ้ามคลุม
8. เบาะรอง
9. ปุ่มพับหลังคา
10. การระบายอากาศด้านล่าง
11. ปุ่มพับแขนยึด

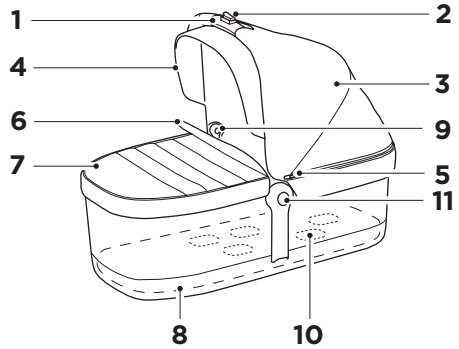

! คำเตือน:

- i1. สำคัญ - เก็บคำแนะนำเหล่านี้ไว้ใช้อ้างอิงในอนาคต อาจมีผลกระทบต่อความปลอดภัยของเด็กหากคุณไม่ปฏิบัติตามคำแนะนำเหล่านี้
- i2. อ่านคู่มือเพื่อความปลอดภัยสำหรับ Thule Strollers และ Bassinets ก่อนใช้งานและเก็บไว้เพื่อใช้อ้างอิงในอนาคต
- i3. อ่านคำแนะนำทั้งหมดก่อนที่จะใช้งานรถเข็นเด็ก

ข้อมูลสำคัญ

Thule Sleek Bassinet สามารถใช้งานได้กับรถเข็นเด็ก Thule Sleek เท่านั้น

การดูแลรักษา

การเก็บรักษา Thule Sleek Bassinet ให้สะอาดและดูแลรักษาเป็นอย่างดีเป็นสิ่งจำเป็นที่สำคัญที่จะทำให้ผลิตภัณฑ์อยู่ในสภาพที่ดี

หมั่นตรวจสอบรถเข็นเด็กและอุปกรณ์เสริมอยู่เสมอเพื่อตรวจหาความเสียหายและร่องรอยการสึกหรอ:

- ตรวจสอบส่วนประกอบที่เป็นโลหะว่ามีรอยบุบหรือรอยแตกหรือไม่ ห้ามใช้รถเข็นหากส่วนประกอบที่เป็นโลหะมีรอยแตกหรือชำรุด

- ตรวจสอบวัสดุที่เป็นผ้าเป็นประจำเพื่อดูว่าฉีกขาดหรือมีร่องรอยของความเสียหายอื่นๆ หรือไม่

คุณสามารถทำความสะอาดส่วนที่เป็นผ้าใน Thule Sleek Bassinet ได้โดยปฏิบัติตามคำแนะนำต่อไปนี้:

ผ้ามคลุม, เบาะนอน, ผ้ามคลุมเบาะและแผ่นรองแบบรัดซิปได้

- ชักเบาๆ ด้วยเครื่องโดยการแยกซิปหรือซีกกับผ้าประเภทเดียวกันโดยใช้สบู่อ่อนและน้ำอุ่น
- อุณหภูมิน้ำสูงสุด 30 องศาเซลเซียส
- ชักน้ำเปล่าและปั่นแห้งโดยไม่ใช้ความร้อน
- ตากลมให้แห้งสนิท
- ห้ามฟอกขาว ห้ามรีด ห้ามซีกแห้ง

ผ้ามคลุมและหลังคาของที่นั่งนอนเด็ก

- ชักเฉพาะที่หรือซีกด้วยมือเบาๆ โดยใช้สบู่อ่อนและน้ำอุ่น
- ชักด้วยน้ำอุ่น
- ตากลมให้แห้งสนิท
- ห้ามซีกด้วยเครื่อง
- ห้ามฟอกขาว ห้ามรีด ห้ามซีกแห้ง

จัดเก็บรถเข็นเด็กและอุปกรณ์เสริมในสถานที่ที่แห้งและไม่ถูกแสงแดดส่องตรงๆ ก่อนจัดเก็บรถเข็นเด็ก รถเข็นควรแห้งเพื่อป้องกันไม่ให้เกิดเชื้อราหรือแบคทีเรีย

➤ Ciri-ciri

1. Pemegang untuk membawa
2. Butang gelangsar pelepas basinet
3. Kanopi
4. Pelindung matahari
5. Zip untuk pengudaraan
6. Flap angin
7. Apron
8. Tilam
9. Butang lipat kanopi
10. Pengudaraan bawah
11. Butang lipat lengan pencagak

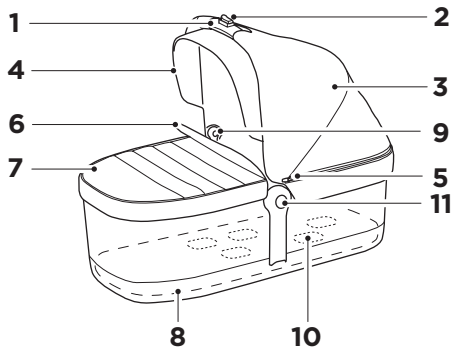

⚠ AMARAN:

- i1. **PENTING** - Simpan arahan ini untuk rujukan masa hadapan. Keselamatan anak anda mungkin terjejas jika anda tidak mengikuti arahan ini.
- i2. Baca manual Keselamatan bagi Kereta Sorong dan Basinet Thule sebelum guna dan simpan untuk rujukan masa hadapan.
- i3. Baca semua arahan sebelum penggunaan pembawa bayi.

MAKLUMAT PENTING

Basinet Thule Sleek hanya serasi dengan penyorong bayi Thule Sleek.

PENYELENGGARAAN

Memastikan Basinet Sleek Thule bersih dan diselenggara dengan baik adalah faktor penting untuk memastikan ia dalam keadaan yang baik.

Memeriksa kereta sorong dan aksesori anda dengan kerap untuk memastikan tiada kerosakan haus:

- Periksa komponen logam untuk mencari sebarang kemek atau retak. Jangan guna kereta sorong jika mana-mana komponen logam retak atau rosak.

- Periksa fabriknya dengan kerap untuk memastikan tiada koyak, tempat yang haus atau sebarang tanda-tanda kerosakan lain.

Fabrik pada Basinet Sleek Thule boleh dibersihkan menurut arahan berikut:

Apron, pad tilam, pelindung tilam & pelapik zip

- Basuh dengan mesin dalam kitaran lembut secara berasingan dengan item yang serupa menggunakan sabun yang lembut & air suam.
- Suhu air maksimum 30 darjah Celsius.
- Bilas dengan sempurna & kering putar tanpa haba.
- Sidai untuk membiarkan ia kering udara sepenuhnya.
- Jangan guna peluntur. Jangan seterika. Jangan cuci kering.

Pelindung basinet dan kanopi

- Basuh tempat tertentu atau lakukan cucian tangan dengan sabun lembut & air suam.
- Bilas dengan sempurna dengan air suam.
- Sidai untuk membiarkan ia kering udara sepenuhnya.
- Jangan basuh menggunakan mesin!
- Jangan guna peluntur. Jangan seterika. Jangan cuci kering.

Simpan kereta sorong anda dan aksesori di tempat yang kering jauh daripada sinar matahari langsung. Sebelum menyimpan kereta sorong, ia sepatutnya kering untuk mencegah kulat atau bakteria daripada tumbuh.

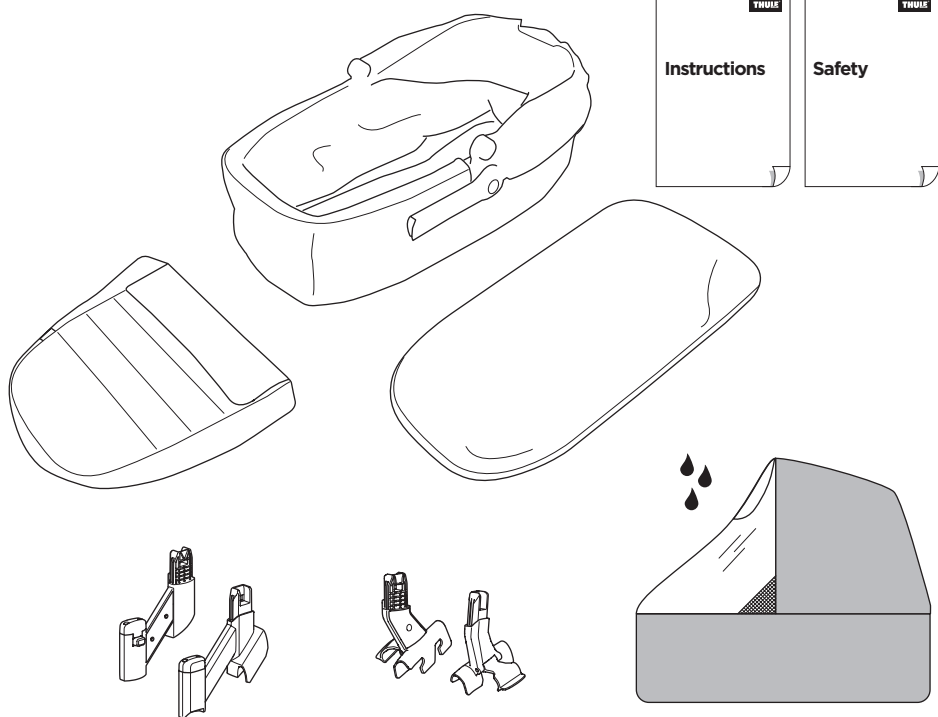

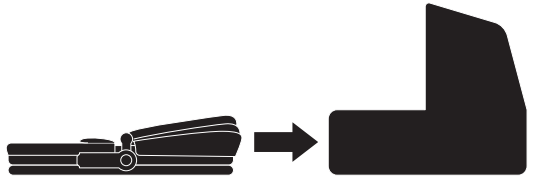

1

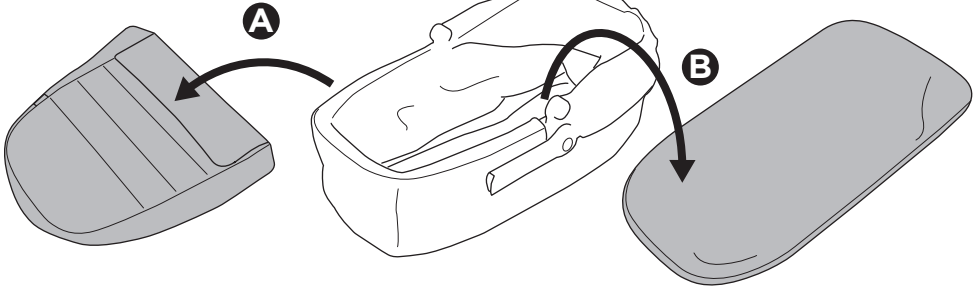

2

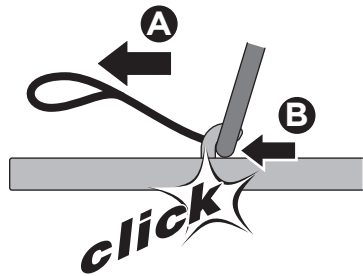
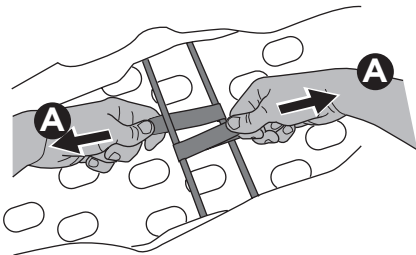
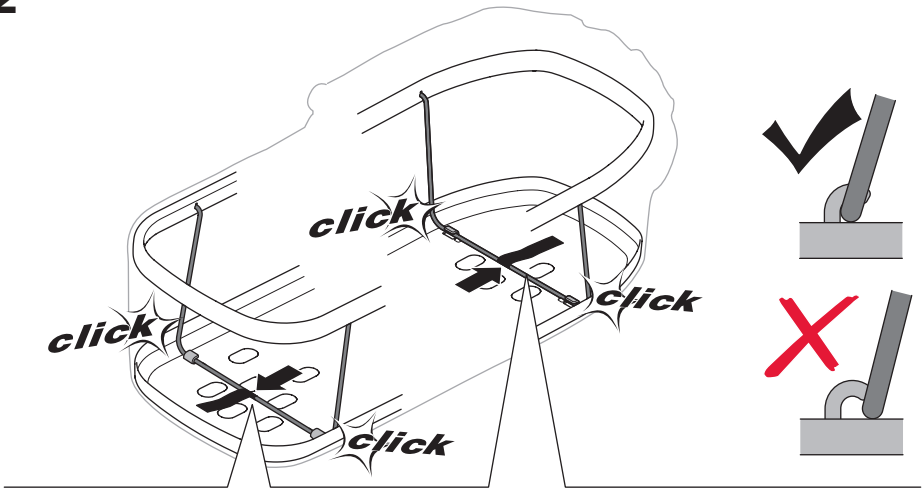

3

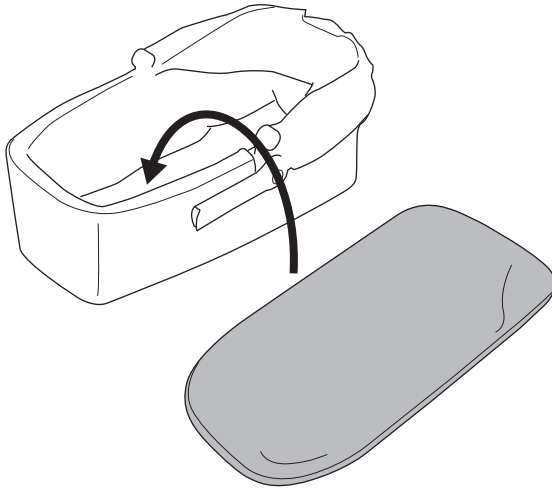

4

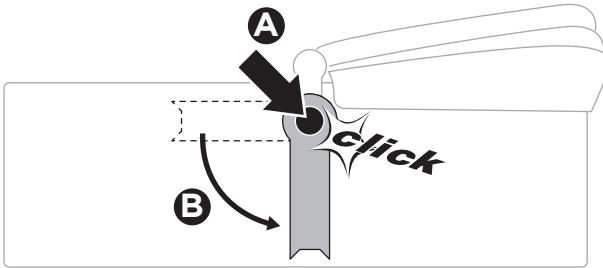

5

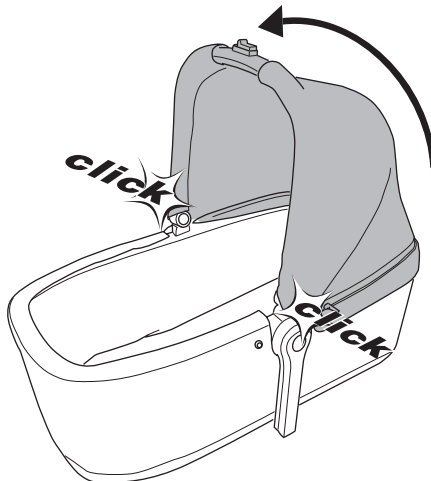



1

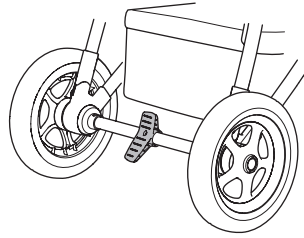
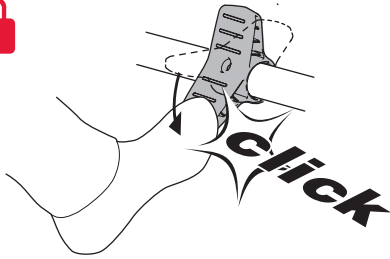

2

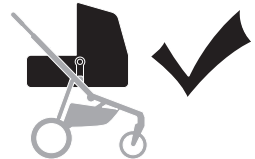
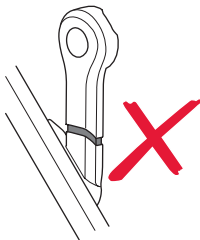
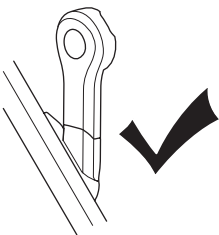
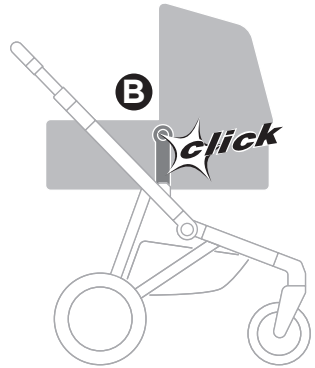
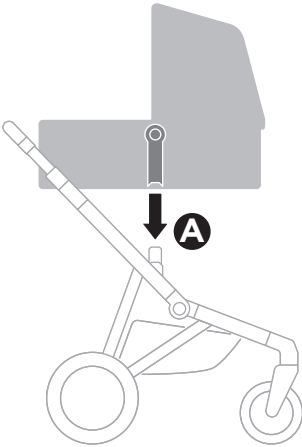

3

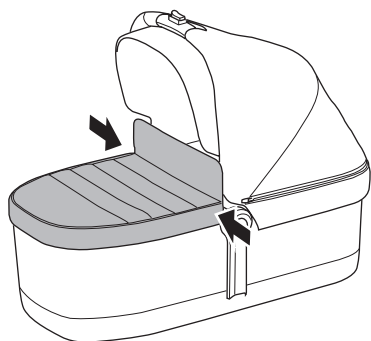

4

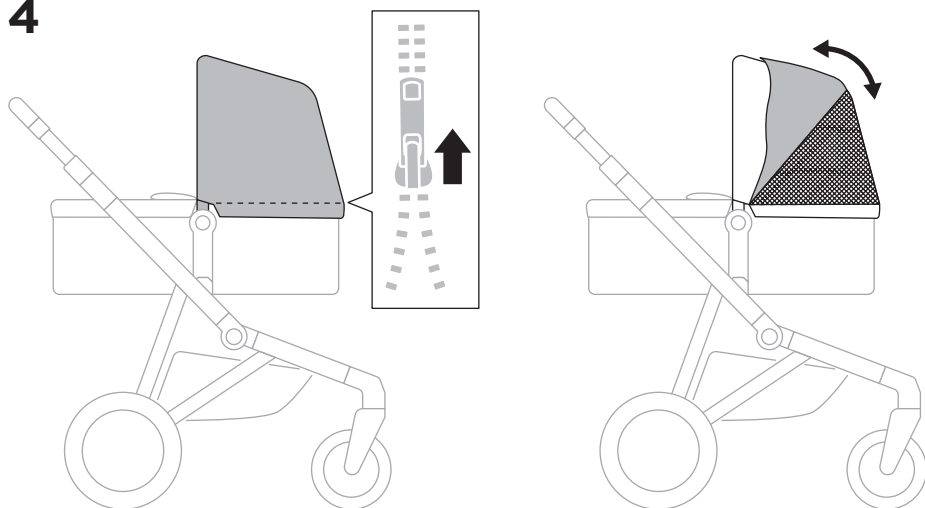

5

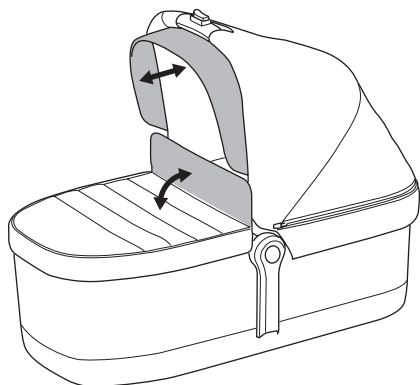

6

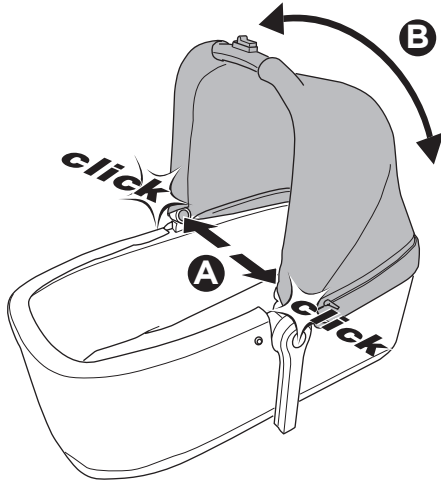

7

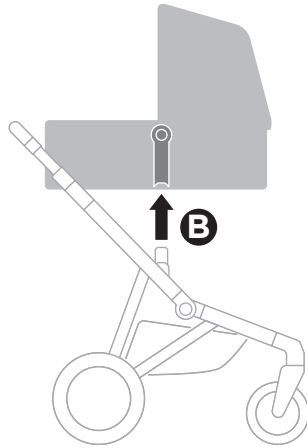
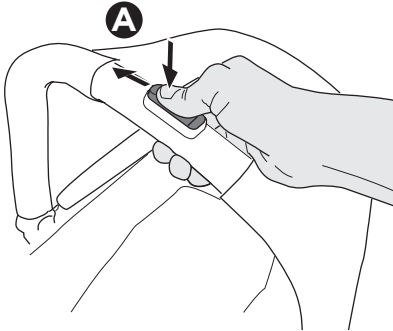



1

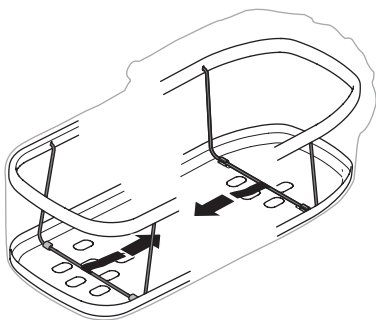
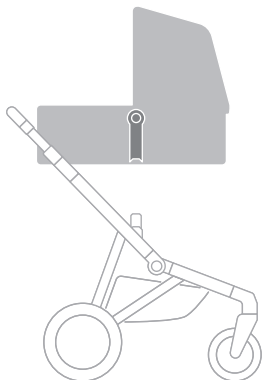

2

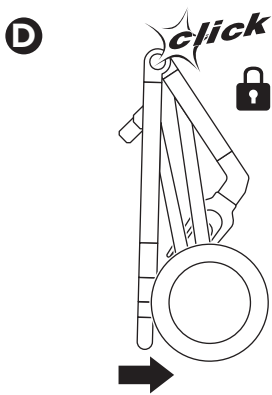
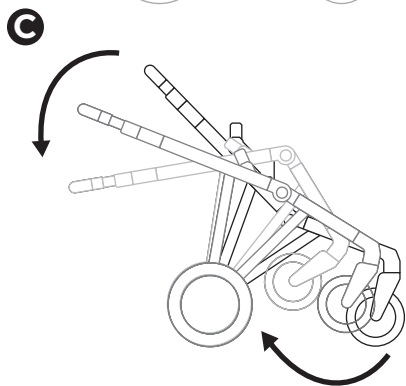
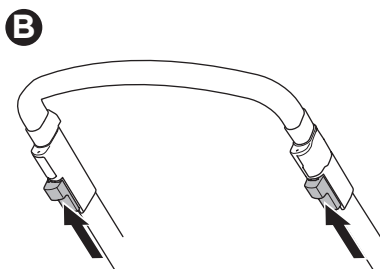
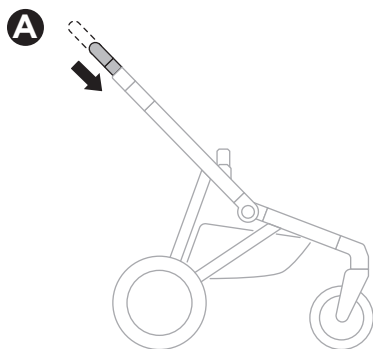



1

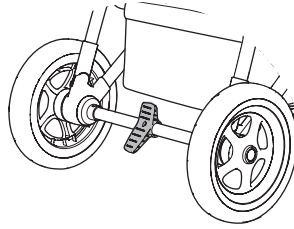
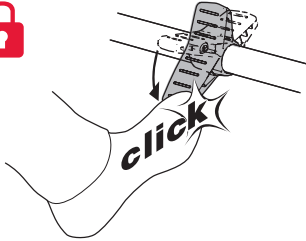

2

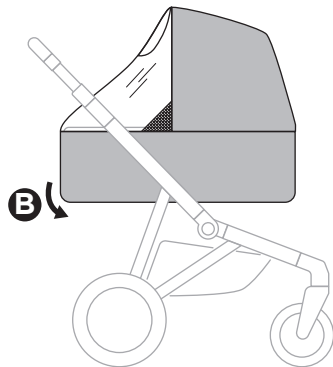
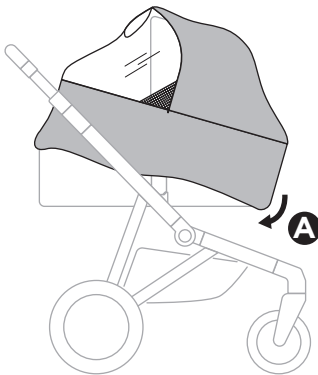
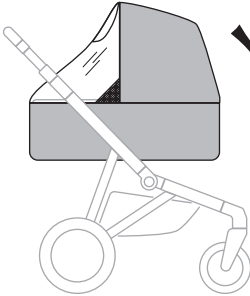

i

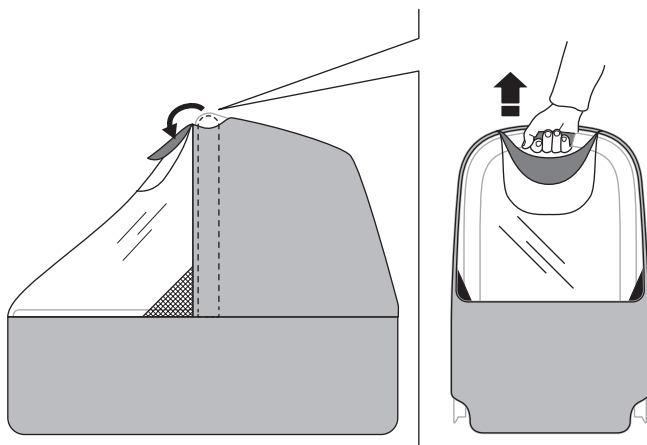
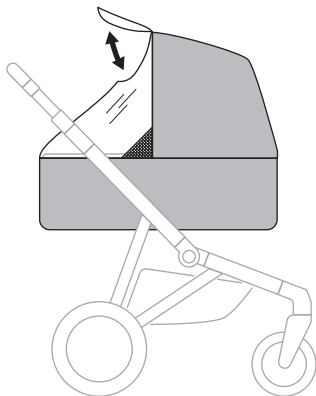

i

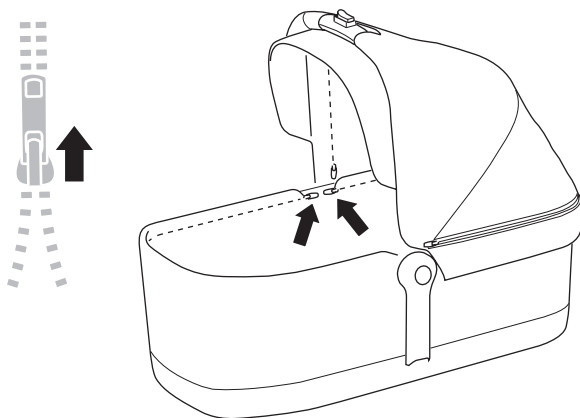

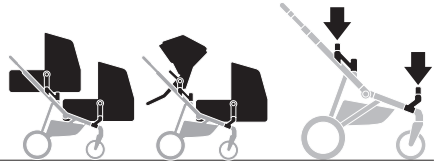

1

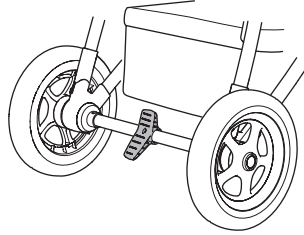
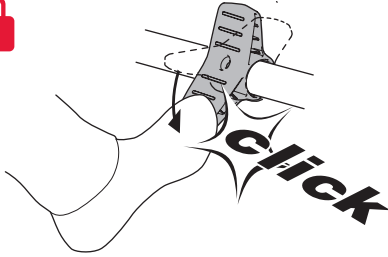

2

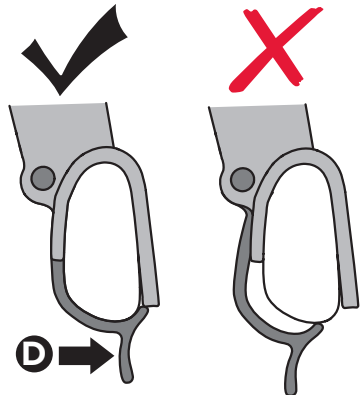
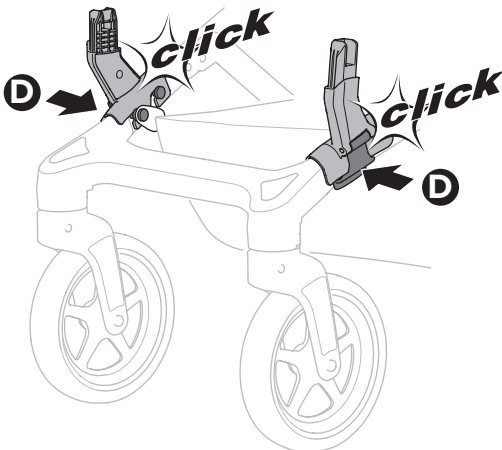
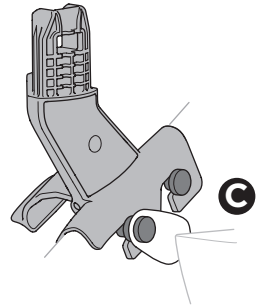
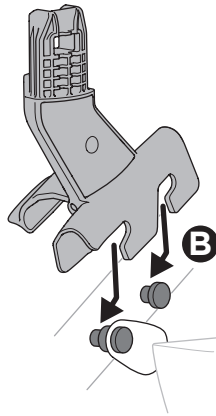
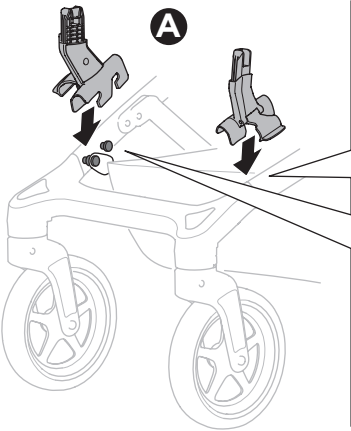

3

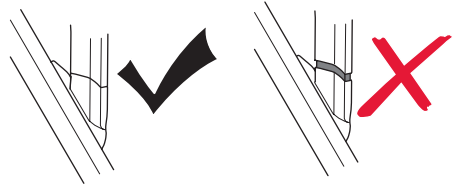
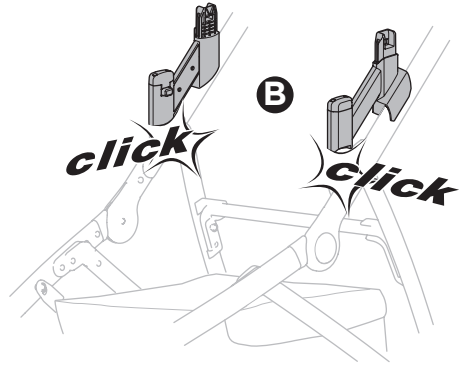
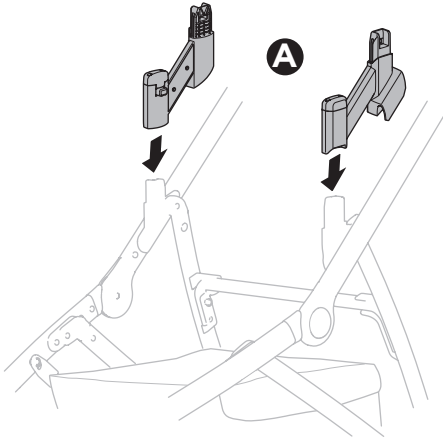

i

